

# ML10EJ

ELEKTRISCHE SENKRECHTARBEITSBÜHNE  
MIT KORBARM



- Geeignet für den Innenbereich
- Besonders geeignet in beengten Platzverhältnissen

## ABMESSUNGEN

Max. Arbeitshöhe	10,3 m
Max. Plattformhöhe	8,3 m
Plattformabmessungen	0,7 m x 0,99 m
Max. seitliche Reichweite	3,3 m
Gesamtlänge (abgesenkt) (A)	2,97 m
Gesamtbreite (abgesenkt) (B)	0,99 m
Gesamthöhe (abgesenkt) (C)	1,99 m

## LEISTUNGSDATEN

Tragfähigkeit	200 kg
---------------	--------

## GEWICHT

Eigengewicht	2678 kg
--------------	---------

## STANDARD AUSSTATTUNG

- Nicht-markierende Reifen
- Stromkabel zur Plattform für 230V-Steckdose
- Korbarm

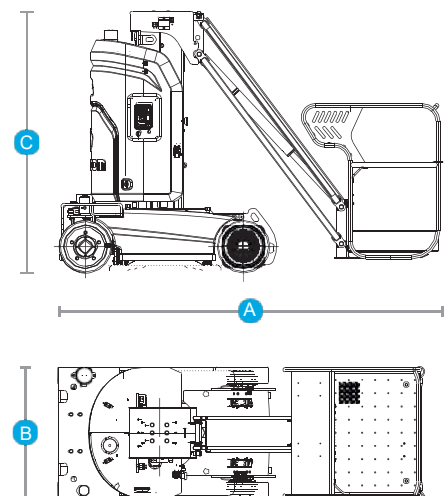

# ML10EJ

ELEKTRISCHE SENKRECHTARBEITSBÜHNE  
MIT KORBARM

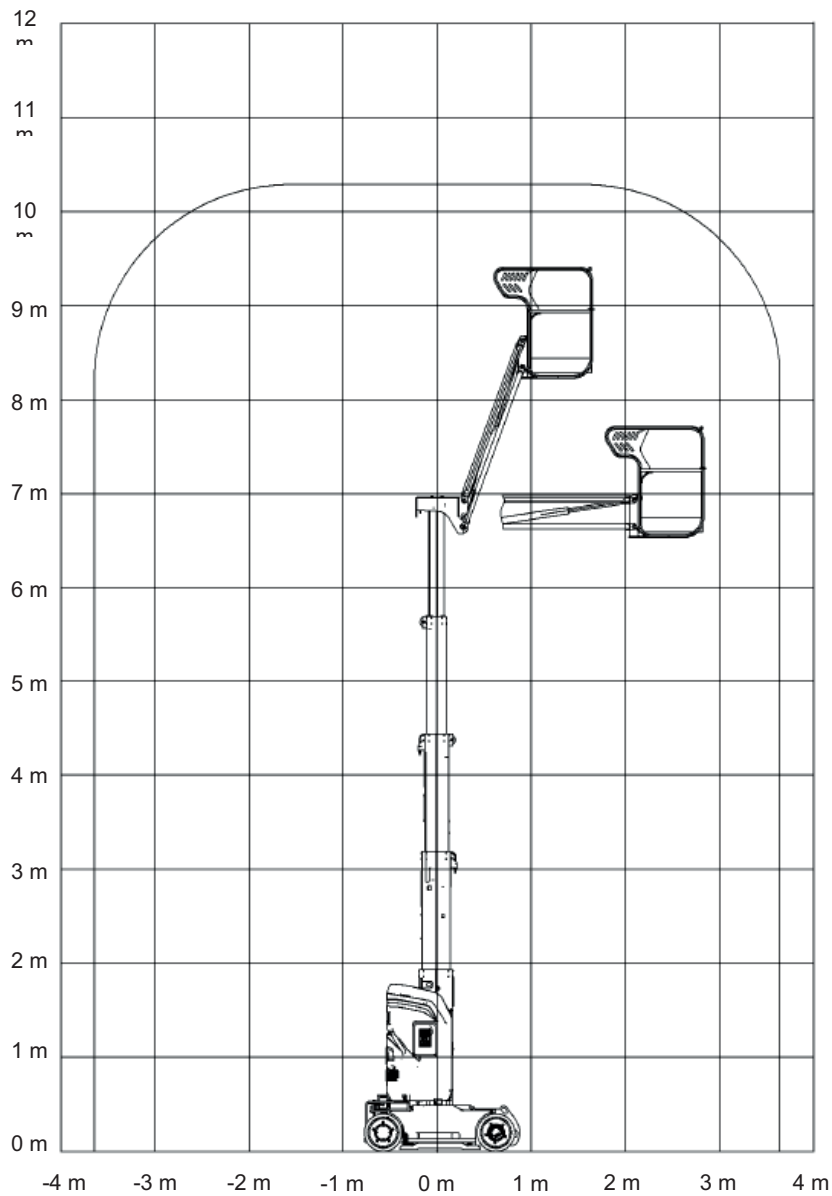

Marie-Curie-Straße 12 | 25337 Elmshorn | Tel.: 04121 - 4 75 29 75

E-Mail: [info@kuehl-arbeitsbuehnen.de](mailto:info@kuehl-arbeitsbuehnen.de) | Internet: [www.kuehl-arbeitsbuehnen.de](http://www.kuehl-arbeitsbuehnen.de)