

Chargeuses sur pneus



**WACKER
NEUSON**

all it takes!



Ces raisons parlent en faveur des chargeuses sur pneus de Wacker Neuson.

1. Pleine puissance - idéales pour répondre à vos exigences.

Une performance idéalement équilibrée caractérise chacune des chargeuses sur pneus de Wacker Neuson. Quelle que soit la catégorie vous obtenez ainsi toujours la puissance dont vous avez besoin, associée à un niveau d'efficacité maximum.

2. Une gamme polyvalente – pour une utilisation diversifiée tout au long de l'année.

Vous pouvez toujours équiper une chargeuse sur pneus de Wacker Neuson avec différents équipements pour des tâches toujours nouvelles : du godet à terre classique en passant par la fourche à palettes jusqu'aux nombreux équipements spécifiques utiles au secteur de la construction, du recyclage, aux municipalités ou à l'aménagement paysager. Vous obtenez ainsi la polyvalence dont vous avez besoin.

3. Le summum de la rentabilité - et ceci à tout point de vue.

Des matériaux de qualité supérieure pour une durée de vie élevée. Une faible consommation en carburant. Une bonne manœuvrabilité pour des cycles de chargement rapides. Un entretien qui s'effectue en un tour de main. Pour nous chez Wacker Neuson, la rentabilité est toujours pensée comme concept global.

Wacker Neuson – all it takes !

Nous vous proposons produits et des services qui répondent à vos exigences les plus élevées, quelles que soient vos applications. La marque Wacker Neuson est synonyme de fiabilité. Cela vaut également pour notre large gamme de chargeuses sur pneus. Nous donnons le meilleur de nous-mêmes pour assurer votre réussite. Et notre passion se reflète dans tout ce que nous entreprenons.

Les chargeuses sur pneus - La compétence jusque dans le moindre détail.

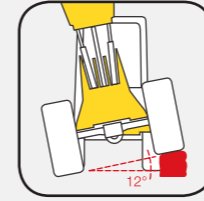

Traction maximale

Grâce à l'articulation oscillante avec un angle d'oscillation de 12°, les quatre roues conservent une bonne adhérence même sur terrain accidenté, et l'opérateur, un contrôle optimal.

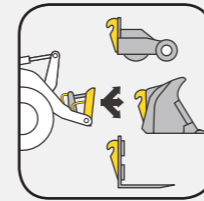

La chargeuse comme porte-outils polyvalent

Utilisez les chargeuses sur pneus Wacker Neuson en fonction de vos besoins – la puissance hydraulique adaptée et les circuits hydrauliques réservés aux fonctions auxiliaires le permettent.

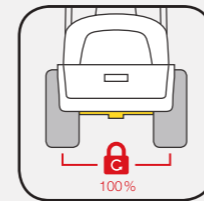

Différentiel enclenchable à 100 %

Une bonne traction même sur terrain accidenté rend le différentiel enclenchable à 100 %.

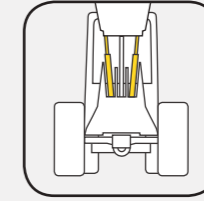

Deux vérins de levage puissants

Pour une plus grande stabilité du bras chargeur, toutes les chargeuses sur pneus de Wacker Neuson sont équipées de deux vérins de levage. La charge est ainsi idéalement répartie sur le bras du bras chargeur.

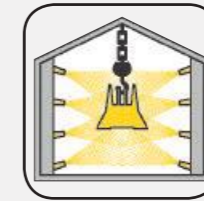

Revêtement par pulvérisation de haute qualité

Contrairement au laquage humide usuel, il rallonge considérablement la durée de vie de la machine est plus efficace tout en respectant l'environnement.



Wacker Neuson accorde le label ECO aux produits particulièrement économiques et respectueux de l'environnement, parmi lesquels la chargeuse sur pneus WL20e. **Plus d'informations sur www.wackerneuson.com/eco**

Vue d'ensemble de toutes les chargeuses sur pneus.



WL20e



Capacité du godet : 0,19 m³
> Page 04



WL20

0,19 m³



WL25

0,30 m³



WL28

0,42 m³



WL32

0,47 m³



WL38

0,64 m³



WL52

0,74 m³



WL34

Capacité du godet : 0,50 m³



WL44

0,70 m³



WL54

0,90 m³



WL60

1,00 m³



WL70

1,10 m³



WL95

1,55 m³

La chargeuse sur pneus entièrement électrique travail à bas niveau sonore et à 100 % sans émissions. Cela préserve l'opérateur et son environnement

La batterie AGM avec chargeur intégré peut être rechargée sur n'importe quelle prise 230 V; des charges intermédiaires peuvent être effectuées à tout moment

Facile à manipuler, peu d'entretien requis pour des coûts de service réduits

Électrique, pratique, innovante : la WL20e.

	WL20e
Capacité du godet (m ³)	0,19
Poids de fonctionnement (kg)	2 350
Puissance moteur (kW)	6,5* / 9**
Charge de basculement avec godet, bras chargeur à l'horizontale - Machine braquée (kg)	1 251

* Moteur entraînement ** Moteur système hydraulique



Coûts de service réduits
par rapport à une machine
diesel conventionnelle

Le faible niveau sonore
préserve l'opérateur et
l'environnement

Deux moteurs électriques, un
pour le système de propulsion et un
pour le système hydraulique de travail,
permettent de solliciter la puissance
en fonction des besoins et minimisent
la consommation

Chargeur intégré :
charge facile à tout
moment sur prise 230 V

La performance de la WL20e
est comparable à la chargeuse
sur pneus diesel WL20, la
charge de basculement est
même plus élevée

**Charges intermédiaires
flexibles** possibles à tout
moment, aucun effet mémoire.

Fonction Hill-Hold :
En cas d'immobilisation en
montée, le moteur électrique
retient la machine

**La batterie AGM (Absorbent Glass Matt)
anti-fuite** rend l'utilisation de la machine
extrêmement sûre

Chargeuse sur pneus **zero emission**
avec batterie sans entretien

Convertisseur de fréquence : il convertit le courant continu de la batterie en courant alternatif triphasé destiné aux deux moteurs électriques

Relais principal : il enclenche la connexion électrique entre la batterie et les consommateurs

Batterie : met à disposition l'énergie nécessaire aux deux moteurs électriques

Chargeur intégré : permet une charge flexible sur toute prise 230 V

Module de commande : commande la transmission et le système hydraulique de travail



Technologie innovante, éprouvée dans la pratique

Wacker Neuson est leader d'innovations dans le domaine des transmissions électriques d'engins de chantier. Avec la WL20e, nous proposons une solution sans émissions qui fait ses preuves depuis plusieurs années et sur de nombreuses différentes exploitations, et que nous continuons à développer en permanence. Pour que vous profitiez toujours des dernières technologies.



Jusqu'à 5 heures d'autonomie sont possibles en fonction du type d'utilisation, avec une batterie entièrement chargée.

Chargement facile à n'importe quelle prise de courant de 230 V



1. Ouvrir le volet arrière et prendre le câble de charge.



2. Brancher sur une prise 230 V.



3. Les lampes LED sur le chargeur intégré indiquent l'état de charge actuel.

Sans entretien et anti-fuite : AGM (Absorbent Glass Mat).

- Construction fermée : cela rend les fuites impossibles, de plus, la batterie ne nécessite aucun entretien, pas de formation de gaz détonant
- Faible sensibilité à la température (température extérieure)
- Chargeur intégré, charges intermédiaires possibles à tout moment sur une prise de courant 230 volts

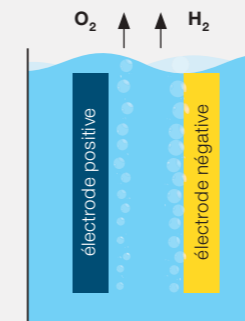

Système ouvert, batterie plomb-acide

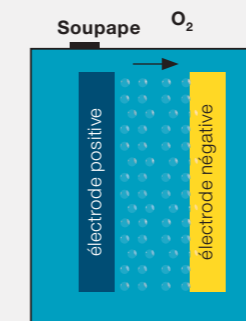

Système fermé, batterie plomb-acide non-tissé

Coûts d'exploitation* de la WL20e :

Les coûts d'investissements supérieurs de 25 % s'amortissent au bout d'environ 2 800 heures de service pour une durée de vie moyenne de la machine.

Tout sur nos produits zero emission : www.wackerneuson.com/zeroemission

Coûts d'exploitation* durant la durée de vie de la machine



* Les coûts d'entretien et d'énergie sont pris en compte ainsi que l'échange de la batterie.



Abaissement hydraulique : le toit de protection du conducteur EPS Plus (Easy Protection System Plus).



Toujours visible : l'état de charge de la batterie s'affiche à l'écran.



Plusieurs fois primée à l'international :



Médaille d'or au concours des nouveautés du salon demopark+ demogolf 2015 (Eisenach, Allemagne)

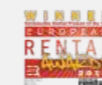

European Rental Award 2016, Short List dans la catégorie « Rental Product of the Year » (Stockholm, Suède)

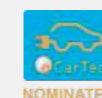

eCarTec Awards 2015, finaliste dans la catégorie « Electric Vehicles » (Munich, Allemagne)



Plantworx Award 2017, prix « Highly Recommended » dans la catégorie « Environmental Innovation » (Leicester, UK)



Prix de l'innovation « Innovation Compact Equipment » congrès DLR 2018 (Bordeaux, France)



Un poste de conduite adapté à chaque domaine d'utilisation : toit de protection du conducteur, EPS (toit de protection rabattable), EPS Plus (toit de protection abaissable) ou cabine

Les dimensions compactes et le poids réduit permettent le transport sur une remorque de voiture

Châssis avant bas sur les chargeuses WL25 et WL28 pour une visibilité optimale de l'équipement et la zone de travail

Une puissance élevée sous un format compact : les chargeuses sur pneus WL20, WL25 et WL28.

	WL20	WL25	WL28
Capacité du godet (m³)	0,19	0,30	0,42
Poids de fonctionnement (kg)	2 000-2 150	2 380-2 550	3 050-3 120
Puissance moteur (kW)	17,9/23,4	24,6	35,7
Charge de basculement avec godet, bras chargeur à l'horizontale - Machine braquée (kg)	977/1 206*	1 144-1 703*	1 669/2 011*

*Valeurs équipements optionnels

Bonne manœuvrabilité grâce au faible rayon de braquage

Dimensions compactes en largeur, hauteur et longueur, idéal pour les espaces de travail étroits

Poste de conduite au choix : toit de protection du conducteur, EPS (toit de protection rabattable), EPS Plus (toit de protection abaissable) ou cabine

Idéal pour les charges lourdes : la WL28 peut déplacer sans problèmes une palette chargée de pavés

Système hydraulique performant et puissance moteur adaptée pour une performance optimale



Jusqu'à 30 km/h en option pour déplacer la machine plus rapidement

Les garde-boues réglables permettent d'utiliser différents pneumatiques

Transport facile sur remorque-voiture grâce au poids réduit

Flexible et polyvalente grâce à une cinématique parfaitement adaptée et une répartition optimale du poids

Châssis avant bas pour un charge de basculement améliorée, une plus grande stabilité et une meilleure visibilité sur la zone de travail.



Bonne visibilité panoramique.

Le toit de protection du conducteur autant que la cabine offrent une excellente visibilité sur l'équipement, la zone de travail immédiate et tout l'environnement de la machine. La WL25 et la WL28 peuvent être équipées d'un châssis avant bas pour une visibilité encore accrue.

Accès maintenance faciles.

Les trois chargeuses sur pneus sont équipées d'un poste de conduite basculant/cabine basculante. Ainsi l'accès au moteur, aux systèmes hydraulique et électrique est facilité. Les opérations de contrôle et d'entretien de la machine sont considérablement facilités. Le capot-moteur à ouverture large offre un accès optimal.



Rapidement rabattable : le toit de protection du conducteur EPS (Easy Protection System).

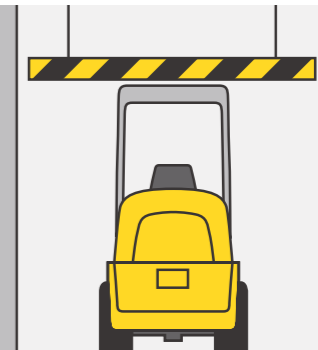

Qu'il s'agisse d'une entrée ou de bâtiment : les passages bas ne posent aucun problème.

Utilisation tout au long de l'année – par ex. avec une lame chasse-neige l'hiver.



Pour la chargeuse WL28, les charges lourdes ne posent aucun problème : elle peut déplacer une palette chargée de pavés de pierre facilement.



Économies de temps et de coûts de transport : grâce aux dimensions compactes et à son poids faible, les machines peuvent être facilement transportées sur remorque voiture.



Dimensions compactes : idéales lorsque chaque centimètre compte.





Hydraulique performante avec de nombreuses options (par ex. Highflow) pour différents équipements et applications

Malgré les dimensions compactes : forces de levage et d'arrachage élevées avec une performance moteur puissante et harmonisée

Équipement confortable de la cabine avec une ergonomie et une visibilité optimales.

Des multi-talents avec confort : les chargeuses sur pneus WL32, WL38 et WL52.

	WL32	WL38	WL52
Capacité du godet (m ³)	0,47	0,64	0,74
Poids de fonctionnement (kg)	3 400	4 200-4 300	5 100
Puissance moteur (kW)	36,3/44,7	36,3/44,7/55,4	55,4
Charge de basculement avec godet, bras chargeur à l'horizontale - Machine braquée (kg)	1 692/1 898*	2 494/3 113*	2 714

*Valeurs équipements optionnels

Pilotage hydraulique commandé par joystick pour un travail sans fatigue

Hauteurs de levage et forces d'arrachement élevées grâce au bras chargeur surdimensionné avec cinématique PZ (WL32, WL38), WL52 avec cinématique Z puissante

Le poste de conduite basculant permet un accès facile au moteur, au système hydraulique et électrique : pour des économies de temps et d'argent

Équipement confortable de la cabine pour un travail sans fatigue et une productivité accrue

Bonne visibilité panoramique depuis le siège conducteur

Le grand nombre d'options de connexions hydrauliques permet d'utiliser les équipements les plus variés



Rayon de braquage faible pour une facilité de manœuvre

Idéales pour les trottoirs :
WL32 disponible à partir d'une largeur de 1,2 m

Système hydraulique performant et puissance du moteur parfaitement adaptée

Forces de cavage très importantes grâce au vérin de cavage surdimensionné



Domaine d'application spécifique : des engins à tout faire.

Quels que soient vos projets, notre chargeuse sur pneus ne vous laissera pas tomber. Grâce à la performance hydraulique à haute performance et un choix énorme d'équipements, nos multi-talents deviennent de vrais spécialistes dans chaque domaine.

Équipement confortable de la cabine.

Confort et un niveau élevé d'ergonomie dans la cabine doivent permettre à l'opérateur de travailler des heures durant sans fatigue et de manière productive. Ainsi, les cabines spacieuses sont par exemple idéalement équipées contre les vibrations et le siège confortable est doté d'une

suspension pneumatique. Le volant, le siège et les éléments de contrôle peuvent être adaptés individuellement à la taille de l'opérateur. La commande de l'engin et des fonctions supplémentaires se fait avec un joystick de la nouvelle génération. Ainsi, l'opérateur a toutes les fonctions en main.

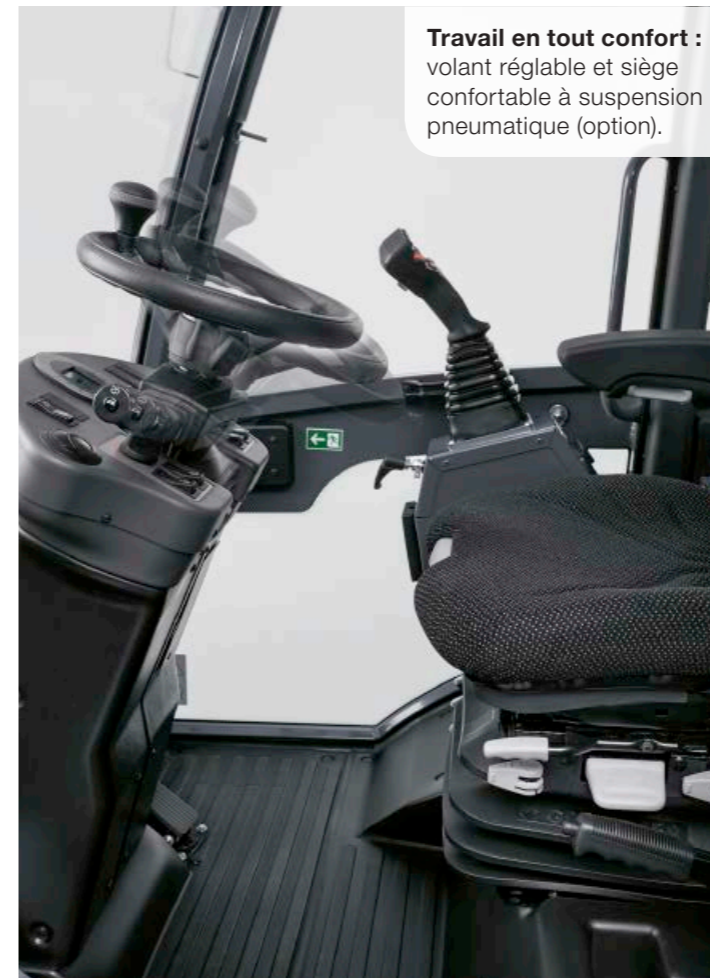

Travail en tout confort : volant réglable et siège confortable à suspension pneumatique (option).



Convivial et multi-fonction : le joystick innovant doté de touches éclairées alignées de manière ergonomique.



Console joystick réglable sur le siège conducteur.

Pédale inching et de freinage : La puissance moteur là où elle est demandée :

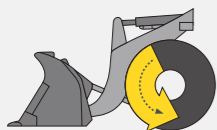

Aucune pression sur la pédale inching et de freinage : pleine puissance pour la translation.

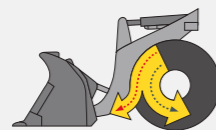

Pédale inching et de freinage légèrement appuyée : la vitesse est réduite, plus grande puissance pour l'hydraulique de travail.

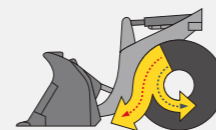

Pédale inching et de freinage appuyée plus fortement : la vitesse est encore réduite, encore plus de puissance au niveau du système hydraulique de travail.

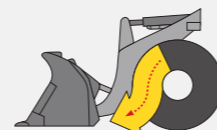

Pédale inching et de freinage entièrement appuyée : la chargeuse sur pneus est immobilisée, pleine puissance pour l'hydraulique de travail.

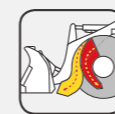

Pleine puissance pour le système hydraulique et réduction parallèle de la vitesse de translation :

Les avantages sont évidents : moins d'usure des freins de service ainsi qu'une répartition idéale de la puissance du moteur. Un calage du moteur de la machine est inutile.

Chargement aisé même en présence de ridelles hautes grâce au bras chargeur avec hauteur de levage élevée.

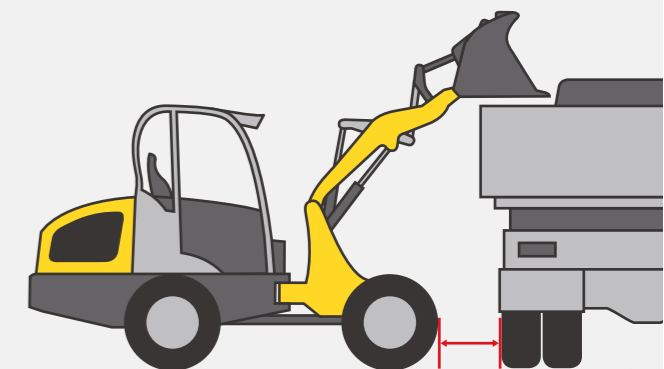



Robuste et économique :
modèle d'entrée de gamme
idéal sans sacrifices de
puissance et de performance

Large choix de postes de
conduite : différents toits de
protection du conducteur et
cabine (confort)

De nombreuses options
d'équipement

Des multi-talents éprouvés : les chargeuse sur pneus WL34, WL44 et WL54.

	WL34	WL44	WL54
Capacité du godet (m³)	0,50	0,70	0,90
Poids de fonctionnement (kg)	3 440	4 600	5 800
Puissance moteur (kW)	35,7	35,7/44,7/55,4	55,4
Charge de basculement avec godet, bras chargeur à l'horizontale - Machine braquée (kg)	2 076/2 254*	2 173-2 677*	2 761/3 045*

*Valeurs équipements optionnels

Postes de conduite au choix (différents en fonction du modèle, voir p 47): toit de protection du conducteur (version basse/haute), cabine à deux portes, cabine confort à une porte

La toit de protection du conducteur (version basse/haute) permet des passages bas et ainsi un large éventail d'applications

Grande hauteur de levage grâce à la longue installation de chargement

La climatisation en option (WL44, WL54), assure un environnement de travail agréable, même avec des températures chaudes

Nombreux équipements pour une utilisation diversifiée



Large choix de pneumatiques pour des applications variées

Dynamique de puissance convaincante : sur la WL44, possibilité de choisir entre différentes puissances moteur en fonction des besoins.

Système hydraulique performant avec de nombreuses options par ex. le haut débit Highflow

La conception particulièrement solide garantit une longue durée de vie de la machine



Tout ce qu'il faut pour un travail productif.

Même avec nos modèles d'entrée, pas besoin de faire des sacrifices, surtout en termes de performance. La technologie robuste et sophistiquée de nos chargeuses sur pneus s'est avérée dans de nombreuses applications. Elles sont ainsi des machines particulièrement performantes et fiables sur chaque chantier : un rapport coûts - bénéfices qui vaut le coup.

Deux vérins de levage.

Pour une plus grande stabilité du bras chargeur, toutes les chargeuses sur pneus de Wacker Neuson sont équipées de deux vérins de levage. La charge est ainsi idéalement répartie sur le bras de levage.



Cinématique en Z.

La WL44 et la WL54 sont équipées d'une cinématique en Z. Cela permet des forces d'arrachement plus élevées lors du basculement : pour un travail puissant et des réserves de performance suffisantes dans chaque situation.



Cabine confort.

La cabine confort à une porte avec une suspension à quatre points. Cela permet un amortissement idéal des chocs. De l'entrée à gauche jusqu'à la fenêtre basculante entièrement vitrée à droite, la cabine offre une visibilité excellente sur l'équipement et l'ensemble de la zone de travail.

Ergonomie.

Le siège et les accoudoirs peuvent être réglés individuellement. Les grands opérateurs aussi peuvent trouver la position optimale pour pouvoir travailler sur une longue période sans se fatiguer.

Maintenance aisée.

Le siège amovible, le capot-moteur à large ouverture et les trappes d'entretien facilitent tous les accès maintenance. Cela permet des gains de temps et d'argent lors de la maintenance.





Des machines puissantes pour une manutention lourde, avec option 40 km/h pour un travail rapide

Le niveau élevé de l'équipement de l'engin offre du confort pour un travail productif et ergonomique

Hydraulique Highflow haute performance dans la catégorie de 6 à 7 t

Des partenaires solides :
les chargeuse sur pneus WL60 et WL70.

	WL60	WL70
Capacité du godet (m³)	1,00	1,10
Poids de fonctionnement (kg)	5 930	7 140
Puissance moteur (kW)	55/75/90	55/90
Charge de basculement avec godet, bras chargeur à l'horizontale - Machine braquée (kg)	3 031	3 926

Hydraulique à haute performance
Load Sensing avec un débit de 150 l/min pour un confort de manœuvre accru et une consommation de carburant réduite

Le Flow Sharing (compensation de débit) en option augmente la productivité et permet une utilisation simultanée de plusieurs fonctions

De nombreuses options hydrauliques arrières pour des équipements hydrauliques arrières supplémentaires comme une saleuse en hiver

Sur demande, jusqu'à deux fonctions électriques des équipements pilotables par joystick

Maintenance rapide et peu coûteuse grâce à la cabine basculante



Molette Jog-Dial : commande confortable du débit d'huile pour un travail de précision avec les équipements hydrauliques

Attelage avec charge remorquée jusqu'à 8 t possible avec différentes homologation (Attention : respecter les législations locales)



Construction robuste du bras chargeur avec la hauteur de levage la plus importante de sa catégorie

Large choix de moteurs : le moteur adapté à chaque domaine d'application, conformément à la dernière norme d'émission

Suspension antitangage automatique pour des trajets sur route confortable



Puissance maximale.

Nos chargeuses sur pneus WL60 et WL70 allient une performance élevée à un grand confort de manœuvre et une ergonomie optimale pour l'opérateur. Elles sont aussi des partenaires forts pour chaque défi et chaque saison.

Joystick et Jog Dial.

Commande parfaite de l'engin et des fonctions grâce à un joystick de la nouvelle génération. Le joystick innovateur doté de touches éclairées alignées de manière ergonomique crée une convivialité d'utilisation et la polyvalence.

Si nécessaire, le débit d'huile hydraulique peut être réglé manuellement via l'élément de commande « Jog Dial ». Ceci est avantageux lorsque la machine utilise un équipement hydraulique qui ne requiert pas toute la performance hydraulique de la machine. L'opérateur peut donc travailler avec extrême précision en préservant les ressources, à la fois avec la machine et l'équipement hydraulique.



Ventilation réglable en fonction des besoins.

La cabine dispose de deux larges portes à grand angle d'ouverture. La vitre supérieure se bascule complètement vers le haut et se verrouille. Une aération par fenêtre entrebâillée est également possible.



Environnement de travail sain et agréable.

Le climat de travail dans la cabine est excellent grâce à l'installation de chauffage et d'aération efficace dotée d'un ventilateur, d'un filtre à air frais et de buses de ventilation bien positionnées. En cas de températures extérieures particulièrement chaudes nous recommandons l'option climatisation.



Stabilité élevée : grâce à la répartition optimale du poids.



Accès facile à la machine.

En quelques pas, on accède confortablement à la cabine de la machine, grâce aux larges marche-pieds anti-dérapants.



Système de propulsion Ecospeed Pro performant pour une puissance d'accélération jusqu'à 40 km/h, sans secousse ni interruption des forces de traction.

Cabine confort, ergonomique et spacieuse avec un équipement varié et une visibilité optimale de l'équipement.

Performance puissante pour manutention lourde.

La productivité en grand : la chargeuse sur pneus WL95.

	WL95
Capacité du godet (m ³)	1,55
Poids de fonctionnement (kg)	10 390
Puissance moteur (kW)	100/115
Charge de basculement avec godet, bras chargeur à l'horizontale - Machine braquée (kg)	5 748

Excellente visibilité panoramique grâce à la cabine entièrement vitrée et à la liberté de mouvement et hauteur sous plafond importantes

Différents modes de conduite au choix

Nombreux équipements de série tel qu'un grand écran LCD, une caméra de recul, une climatisation automatique

Puissant système hydraulique Load-Sensing de 150 l/min (180 l/min en option) pour des cycles de travail plus rapides

De nouveaux standards en termes de performance pour la charge et la force de basculement, de poussée et de levage

Accès optimal pour la maintenance grâce au capot-moteur à large ouverture et aux garde-boue amovibles



Remorque jusqu'à 18 t pour tous les dispositifs d'attelages habituels

Le ventilateur hydraulique réversible sur pression de bouton inverse le flux d'air et nettoie ainsi le radiateur

Configuration personnalisée pour le moteur, la transmission, le poste de conduite et le système hydraulique

La remise automatique de niveau du godet enregistre la position de l'outil sur pression de bouton et la retrouve à chaque nouveau chargement : pour une précision et une rapidité maximales, par ex. lors de l'empilage ou du remplissage



Nouvelle boîte de vitesse puissante.



L'Ecospeed Pro est une boîte de vitesse hydrostatique en continu est une boîte de vitesse hydrostatique continue qui atteint des forces de traction et des vitesses de déplacement supérieures aux solutions développées jusqu'à présent, et ce, tout en conservant tous les avantages en termes de compacité, d'efficacité énergétique et de confort de conduite offerts par les anciens systèmes de propulsion. Avec l'Ecospeed Pro, des vitesses allant jusqu'à 40 km/h d'avancement sont possibles. Cela permet un style de conduite confortable, sans interruptions de force traction, ni pression acoustique.

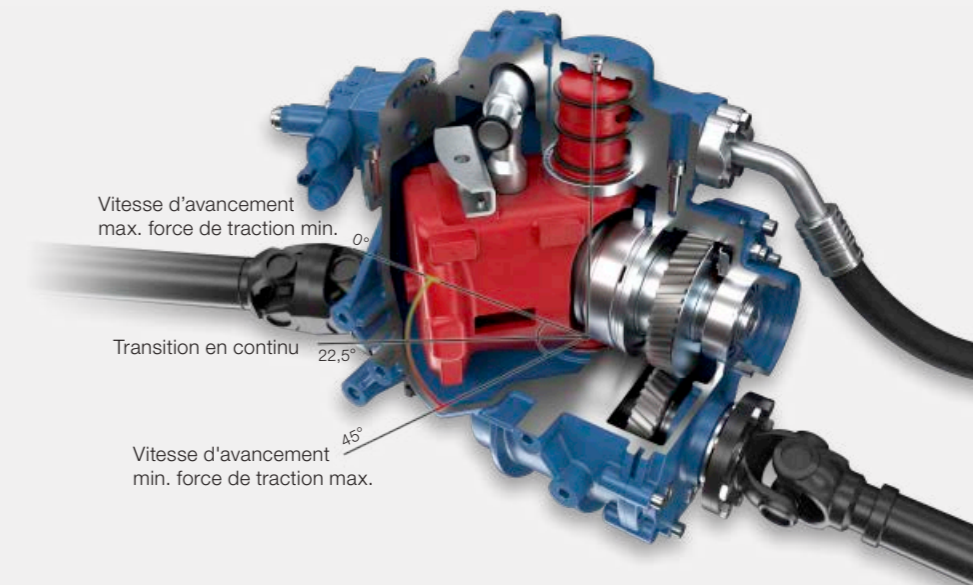

Bonne visibilité et poste de travail ergonomique.

Beaucoup d'espace pour les jambes, des interrupteurs clairement agencés, un siège conducteur confortable et une vue idéale sur l'équipement. Un poste de travail qui motive le conducteur et qui lui offre un soutien intégral. Le panneau de contrôle avec le joystick multifonction, doté d'un « Jog Dial », d'un accélérateur manuel électronique et d'un inching a été installé au niveau du siège à suspension afin d'assurer une conduite confortable et un travail ergonomique.



Avec l'écran digital 7", tout reste à portée de vue :

Outre les indicateurs de base comme la température, le niveau remplissage de carburant ou les heures de service, les fonctions en cours d'utilisation s'affichent également sur le tableau de bord, par exemple les fonctions électriques activées, la durée de fonctionnement du 3e circuit hydraulique ou le blocage de différentiel enclenché.



Réglage du débit d'huile hydraulique à l'aide du « jog dial » :

Si un équipement hydraulique n'a pas besoin de toute la puissance hydraulique, alors le débit peut être réduit manuellement. L'opérateur peut travailler avec précision, en préservant les ressources, à la fois avec la machine et l'équipement hydraulique.



Accès maintenance faciles :

La WL95 est équipée de trappes d'entretien faciles d'accès et les garde-boues sont amovibles. Ceci facilite l'accès au moteur, au système hydraulique et électrique. Les opérations de contrôle et d'entretien de la machine sont facilités. Le capot-moteur à ouverture large vers le haut offre un accès optimal.

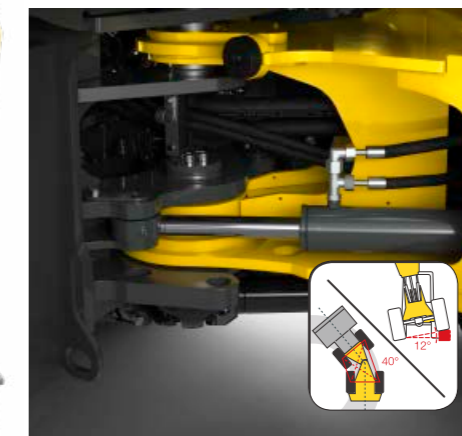

Articulation centrale et pont oscillant arrière :

Virages étroits, inclinaisons légères, chaque chantier est différent. Afin de transporter les marchandises en toute sécurité jusqu'à leur destination, la WL95 est équipée d'une articulation centrale et d'un pont oscillant arrière. Cela garantit une maniabilité et une traction optimales dans toutes les situations. L'angle de direction est généreusement de 40°, l'angle de braquage au niveau des pneumatiques est de 4,90 m et le rayon intérieur est de 2,45 m.



Remorque jusqu'à 18 t :

La WL95 est équipée de série d'un crochet de remorquage. De plus, les possibilités d'attelage suivantes sont disponibles : Dispositif d'attelage automatique de la remorque, boule d'attelage K50 (remorque de voiture), boule d'attelage K80, fixation piton et CUNA D3. Afin de déplacer en toute sécurité les charges de la remorque, un frein pneumatique à doubles conduites ainsi qu'un frein hydraulique pour remorque sont disponibles.

Équipements hydrauliques.



L'équipement adapté à chaque machine.

Les tâches des chargeuses sur pneus sont des plus variées, tout comme les équipements de Wacker Neuson. Grâce à notre gamme très complète et éprouvée, vous faites de chaque modèle une machine utilisable de manière polyvalente. Le système d'attache rapide permet de remplacer les équipements hydrauliques facilement sans quitter le siège conducteur.

Les spécifications détaillées et les disponibilités des équipements hydrauliques varient en fonction du modèle et du pays. Votre partenaire Wacker Neuson vous aidera volontiers.

Equipements pour chargeuse sur pneus (au choix).



Pour plus d'informations sur nos équipements : www.wackerneuson.com/attachments

Entretien efficace des espaces verts : tondeuse à fléaux avec godet collecteur.



Fiabilité également lors de la manipulation de charges lourdes : grâce aux fourches à palettes réglables en largeur.



Changement d'équipement hydraulique directement depuis le siège conducteur.



Pour toutes les chargeuses sur pneus de Wacker Neuson, beaucoup d'autres attaches rapides sont disponibles en plus des fixations spécifiques Wacker Neuson. Vous pouvez ainsi utiliser les équipements des plus variés. Plus d'informations auprès de votre distributeur Wacker Neuson.

La charge de basculement en clair.

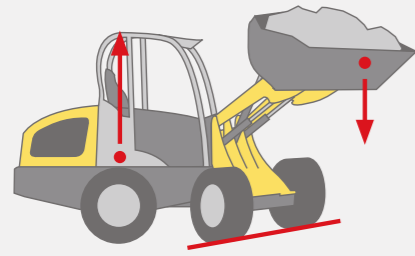

La charge de basculement indique le poids de charge maximal d'une machine avec l'équipement. Une fois cette valeur atteinte, les roues arrière se soulèvent.

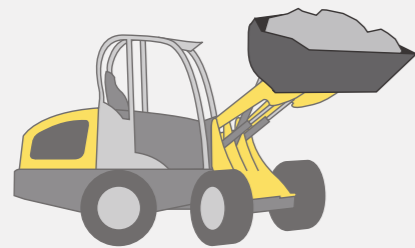

Wacker Neuson mesure la charge de basculement conformément à la norme ISO 14397 - EN474-3. Les valeurs suivantes sont indiquées :

- Charge de basculement avec godet, bras chargeur à l'horizontale/machine droite
- Charge de basculement avec godet, bras chargeur à l'horizontale/machine braquée
- Charge de basculement avec fourche à palettes, bras chargeur à l'horizontale/machine droite
- Charge de basculement avec fourche à palettes, bras chargeur à l'horizontale/machine braquée

Attention : La charge de basculement varie en fonction de l'équipement de la machine (par ex. contrepoids, cabine ou toit de protection du conducteur) et des différents équipements (par ex. godets avec poids différents).



La capacité maximale du godet est définie à l'aide de la charge de basculement et la charge utile :

$$\text{Charge utile} = \frac{\text{Charge de basculement machine braquée}}{2}$$

$$\text{Capacité du godet} = \frac{\text{Charge utile (t)}}{\text{poids matériau spécial (t/m}^3\text{)}}$$

Matériau en vrac et godet sélectionné

Chaque matériau en vrac a une densité différente et donc un poids différent à quantité égale. Les tableaux suivants vous fournissent un aperçu des différents matériaux en vrac et du godet sélectionné.

MATÉRIAU EN VRAC	POIDS MATÉRIAU EN VRAC t/m ³
Terre humide	2,10
Terre sèche	1,50
Calcaire	1,60
Mortier	2,20
Sable sec	1,65
Sable humide	2,00
Gravier sec	2,00
Gravier humide	2,00
Papier de rebut	1,10
Déchets ménagers	0,70
Neige meuble	0,13
Neige humide	0,65
Bûches	0,80
Copeaux de bois	0,35
Granulés de bois	0,65
Granit	1,80
Grès	2,40
Schiste	2,20
Bauxite	1,40
Plâtre brisé	1,80
Coke	0,50
Déchets de verre brisés	1,40
Déchets de verre entiers	1,00
Compost	1,00
Déchets encombrants	1,00

Tableau de sélection de godet

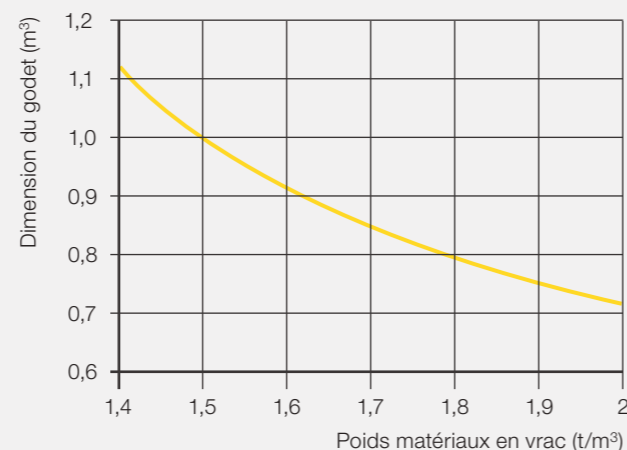

Profils pneumatiques.

Les pneumatiques adaptés d'une chargeuse pneus jouent un rôle important lors de l'utilisation concrète. Si les pneumatiques sont idéalement adaptés au sol et au domaine d'utilisation, tout fonctionne à la perfection. Vous avez le choix parmi sept profils.

Les spécifications précises et disponibilités des pneumatiques sont différentes en fonction du modèle et du pays. Votre partenaire Wacker Neuson vous aidera volontiers.

Profilé RP (pelouse)

- Respect du sol praticable grâce à une grande surface d'appui
- Pour des interventions sur pelouses et pâturages

Profilé AS (tracteur)

- Lamelles pointues
- Pour sols gras et fortement sales
- Pour travaux de terrassement, pâturages (et sols boueux)

Profilé EM (terrassement)

- Lamelles parallèles
- Grande surface d'appui garantissant une bonne transmission de la force de poussée et une excellente stabilité en voie
- Pour terrassements, sable, gravier, sédiments, asphalte



Profilé MPT (secteur industriel)

- Spectre d'utilisation très large
- Bonne traction sur terrain accidenté
- Permet des traversées de routes rapides
- Pour asphalte, graviers, sédiments, industrie

Profilé multi-usage

- Pour un usage tout au long de l'année et pour différentes conditions climatiques
- En été, excellente traction sur sols non cohésifs
- En hiver, bonne stabilité sur la neige et sur chaussées glissantes
- Pour neige/glace, asphalte industrie, municipalités

SureTrax

- Grande surface d'appui
- Capacité de charge élevée
- Idéal pour sols cohésifs et autres surfaces dures
- Pour asphalte, pavés, sols durs et durcis

Bibload

- Fonctionnement silencieux et durée de fonctionnement élevée grâce à une grande surface de contact au sol
- Bonne traction grâce aux blocs de profilé décalés
- Résistance élevée à l'usure
- Pour asphalte, industrie et sols durcis

Pneumatiques

PNEUMATIQUES

PONT	WL20E	WL20		WL25	WL28	WL32	WL34	WL38	WL44		WL52		WL54	WL60	WL70	WL95
	T80	T80	T94	T94	PA940	PA940	PA1200	PA1200	PA1400	PA1422	PA1400	PA1422	PA1422	PA1422	PA1422/2	PA1900
LARGEUR MACHINE mm																
27x10,50-15 EM ET-5	1 076*	1 076*	-	-	-	-	-	-	-	-	-	-	-	-	-	-
26,0x12,00-12 AS ET0	1 110	1 110	-	-	-	-	-	-	-	-	-	-	-	-	-	-
31x15,50-15 AS ET-50	1 280	1 280	-	-	-	-	-	-	-	-	-	-	-	-	-	-
400/50-15 AS ET-50 Starco	1 280	1 280	-	-	-	-	-	-	-	-	-	-	-	-	-	-
27x 8.50-15 EM ET30	960 / 1 090**	960 / 1 090**	-	-	-	-	-	-	-	-	-	-	-	-	-	-
26,0x12,00-12 RP ET0	1 110	1 110	-	-	-	-	-	-	-	-	-	-	-	-	-	-
27x10,50-15 EM ET60	-	-	1 080* / 1 340**	1 080 / 1 320**	-	-	-	-	-	-	-	-	-	-	-	-
10,0/75-15,3 AS ET80	-	-	1 044 / 1 380**	-	-	-	-	-	-	-	-	-	-	-	-	-
31x15,50-15 AS ET0	-	-	1 340	1 340	1 320	-	-	-	-	-	-	-	-	-	-	-
400/50-15 AS ET-50 Starco	-	-	1 320	-	-	-	-	-	-	-	-	-	-	-	-	-
Roues avant jumelées 10,0/75-15,3 AS	-	-	1 650	-	-	-	-	-	-	-	-	-	-	-	-	-
27x8,50-15 EM ET80	-	-	1 000 / 1 340**	-	-	-	-	-	-	-	-	-	-	-	-	-
10-16,5 EM ET40	-	-	1 120 / 1 300**	-	-	-	-	-	-	-	-	-	-	-	-	-
Roues avant jumelées 27x 8.5-15 EM	-	-	1 650	-	-	-	-	-	-	-	-	-	-	-	-	-
10,0/75-15,3 ET40 Mitas M159	-	-	1 120 / 1 300**	1 120 / 1 300**	1 120 / 1 300**	-	-	-	-	-	-	-	-	-	-	-
31x15,50-15 RP ET0	-	-	1 340	1 340	1 345	-	-	-	-	-	-	-	-	-	-	-
10-16,5 EM ET0	-	-	-	1 210*	-	1 200	-	-	-	-	-	-	-	-	-	-
31x15,50-15 AS ET-37	-	-	-	1 410	1 400	1 400	-	-	-	-	-	-	-	-	-	-
31x15,50-15 AS ET-85	-	-	-	-	-	1 490	-	-	-	-	-	-	-	-	-	-
31x15,50-15 EM ET0	-	-	-	1 340	1 320	-	-	-	-	-	-	-	-	-	-	-
31x15,50-15 EM ET-37	-	-	-	1 410	1 400	1 414*	-	-	-	-	-	-	-	-	-	-
10,0/75-15,3 RP ET-5	-	-	-	1 210	-	-	-	-	-	-	-	-	-	-	-	-
10-16,5 Sure Trax ET0 BKT	-	-	-	1 200	-	1 200	-	-	-	-	-	-	-	-	-	-
10-16,5 Sure Trax ET40 BKT	-	-	-	1 120 / 1 300**	-	-	-	-	-	-	-	-	-	-	-	-
12-16,5 Sure Trax ET0 BKT	-	-	-	-	-	1 270	1 530	1 530	-	-	-	-	-	-	-	-
12-16,5 Sure Trax ET45 BKT	-	-	-	-	1 180 / 1 370**	-	1 440	-	-	-	-	-	-	-	-	-
12-16,5 EM ET0	-	-	-	-	1 245*	1 260	1 500	1 500	-	-	-	-	-	-	-	-
12-16,5 EM ET45	-	-	-	-	-	-	1 415 / 1 620**	-	-	-	-	-	-	-	-	-
15,0/55-17 AS ET-40	-	-	-	-	1 400	1 400	-	-	-	-	-	-	-	-	-	-
425/40-17 ET0 PR14 Delcora GSP+	-	-	-	-	1 365	-	-	-	-	-	-	-	-	-	-	-
425/40-17 ET0 PR22 Delcora GSP+	-	-	-	-	1 365	-	-	-	-	-	-	-	-	-	-	-
31x13,50-15 RP ET0	-	-	-	-	1 260	-	-	-	-	-	-	-	-	-	-	-
33x15,50-15 RP ET-40	-	-	-	-	1 430	1 430	-	1 680	-	-	-	-	-	-	-	-
33x15,50-15 RP ET0	-	-	-	-	-	-	1 600	-	-	-	-	-	-	-	-	-
305/70 R 16,5 ET0 Alliance Multi-usage 550	-	-	-	-	1 244	-	-	-	-	-	-	-	-	-	-	-
400/50-15 AS ET-37 Starco Dumper II	-	-	-	-	-	1 400	-	-	-	-	-	-	-	-	-	-
425/55 R 17 AS ET-40 Alliance 570	-	-	-	-	-	1 450	1 700	1 700	-	-	-	-	-	-	-	-
12,0/75-18 MPT ET-30	-	-	-	-	-	1 300	1 600*	-	-	-	-	-	-	-	-	-
15,0/55-17 AS ET45	-	-	-	-	-	-	1 500 / 1 700**	-	-	-	-	-	-	-	-	-
15,0/55-17 AS ET0	-	-	-	-	-	-	-	1 600	-	-	-	-	-	-	-	-
15,0/55-17 AS ET-40	-	-	-	-	-	-	-	1 660	-	-	-	-	-	-	-	-
425/55 R 17 AS ET45	-	-	-	-	-	-	1 540 / 1 740**	-	1 740 / 1 940**	-	-	-	-	-	-	-
15,5/55 R 18 EM ET0	-	-	-	-	-	-	1 570	1 570*	-	1 780	-	-	-	-	-	-
15,5/55 R 18 EM ET60	-	-	-	-	-	-	1 440 / 1 700**	-	1 690 / 1 900**	-	-	-	-	-	-	-
12,5-18 ET-50	-	-	-	-	-	-	-	-	1 825*	1 847*	-	-	1 847*	-	-	-
12,5/80-18 AS ET75	-	-	-	-	-	-	-	-	1 580 / 1 890**	-	-	-	-	-	-	-
400/70-20 ET0 AS-504	-	-	-	-	-	-	-	-	1 820	1 840	-	1 896	1 840	1 840	1 840	-
500/45-20 AS ET0	-	-	-	-	-	-	-	-	1 900	1 920	1 900	1 922	1 920	1 920	1 920	-
405/70 R 18 EM ET0	-	-	-	-	-	-	-	-	1 820	1 815	1 874*	1 896*	1 815	1 829*	1 829*	-
405/70 R 20 EM ET0	-	-	-	-	-	-	-	-	1 807	1 829	1 807	1 829	1 829	1 829	1 829	-
400/70 R 18 ET-15 Michelin Bibload	-	-	-	-	-	-	-	-	1 852	-	1 852	-	-	-	-	-
400/70 R 20 ET-50 Michelin Bibload	-	-	-	-	-	-	-	-	-	1 944	-	1 944	1 944	1 944	1 944	-
400/70 R 20 ET0 Michelin XMCL	-	-	-	-	-	-	-	-	-	1 810	-	-	1 810	1 810	1 810	-
405/70-20 AS ET-50 BKT AS504	-	-	-	-	-	-	-	-	-	1 900	-	-	1 930	1 930	1 930	-
550/45-22,5 AS ET0	-	-	-	-	-	-	-	-	-	1 990	-	-	1 990	1 990	1 990	-
550/45-22,5 AS ET-50	-	-	-	-	-	-	-	-	-	2 080	-	-	2 080	2 080	2 080	-
12,5-18 MPT ET0	-	-	-	-	-	-	-	-	-	1 750	-	-	-	-	-	-
340/80 R 18 ET0 Alliance Multi-usage 550	-	-	-	-	-	-	-	-	-	1 770	-	1 770	1 770	1 770	1 770	-
400/70 R 20 ET0 Alliance Multi-usage 550	-	-	-	-	-	-	-	-	-	1 800	-	1 800	1 830	1 830	1 830	-
400/70 R 20 ET-60 Alliance Multi-usage 550	-	-	-	-	-	-	-	-	-	1 930	-	1 930	1 950	1 950	1 950	-
405/70-20 AS ET0	-	-	-	-	-	-	-	-	-	-	1 874	-	-	-	-	-
600/40-22,5 AS ET-50	-	-	-	-	-	-	-	-	-	-	-	-	-	2 120	2 120	-
500/70 R24 164 A8/B Bibload	-	-	-	-	-	-	-	-	-	-	-	-	-	-	-	2 390
500/70 R24 164 A8/B XMCL	-	-	-	-	-	-	-	-	-	-	-	-	-	-	-	2 390
540/70 R24 Michelin XMCL ET0	-	-	-	-	-	-	-	-	-	-	-	-	-	-	-	2 458
540/70 R24 Michelin Bibload ET0	-	-	-	-	-	-	-	-	-	-	-	-	-	-	-	2 463
455/70 R24 Dunlop SP T9 ET45	-	-	-	-	-	-	-	-	-	-	-	-	-	-	-	2 390
17,5 R25 Michelin X-Mine D2 ET50	-	-	-	-	-	-	-	-	-	-	-	-	-	-	-	2 390
600/55-26,5 Alliance 331 ET0	-	-	-	-	-	-	-	-	-	-	-	-	-	-	-	2 487
17,5 R25 Michelin X Snoplus ET50	-	-	-	-	-	-	-	-	-	-	-	-	-	-	-	2 390
700/50-26,5 Alliance 331 ET-50	-	-	-	-	-	-	-	-	-	-	-	-	-	-	-	2 696

Équipements de série & options

WL20e WL20 WL25 WL28 WL32 WL34 WL38 WL44 WL52 WL54 WL60 WL70 WL95

CHARGEUSES SUR PNEUS

MOTEUR	WL20e	WL20	WL25	WL28	WL32	WL34	WL38	WL44	WL52	WL54	WL60	WL70	WL95
Perkins 403D-11 17,9 kW	-	●	-	-	-	-	-	-	-	-	-	-	-
Perkins 403D-15 23,4 kW	-	○	-	-	-	-	-	-	-	-	-	-	-
Perkins 404D-15 24,6 kW	-	-	●	-	-	-	-	-	-	-	-	-	-
Perkins 404D-22 35,7 kW	-	-	-	●	-	●	-	-	-	-	-	-	-
Perkins 404D-22 36,3 kW	-	-	-	-	●	-	●	-	-	-	-	-	-
Perkins 404F-22T 44,7 kW	-	-	-	-	○	-	○	○	-	-	-	-	-
Deutz TCD 2.9 L4 55,4 kW	-	-	-	-	-	-	○	○	●	●	-	-	-
Deutz TCD 2.9 L4 55,4 kW FAP	-	-	-	-	-	-	○	○	○	○	-	-	-
Perkins 854F-E34TA 55,4 kW FAP	-	-	-	-	-	-	-	-	-	-	●	●	-
Perkins 854F-E34TA 75 kW SCR	-	-	-	-	-	-	-	-	-	-	○	-	-
Perkins 854F-E34TA 90 kW SCR	-	-	-	-	-	-	-	-	-	-	○	○	-
Deutz TCD 3.6 L4 100 kW COD/SCR	-	-	-	-	-	-	-	-	-	-	-	-	●
Deutz TCD 3.6 L4 100 kW COD/FAP/SCR	-	-	-	-	-	-	-	-	-	-	-	-	○
Deutz TCD 4.1 L4 115 kW COD/FAP/RCS/	-	-	-	-	-	-	-	-	-	-	-	-	○
Alimentation du moteur électrique / de la batterie	●	-	-	-	-	-	-	-	-	-	-	-	-
ÉCLAIRAGE													
Gyrophare	○	○	○	○	○	○	○	○	○	○	○	○	○
Phares de travail, 2 AV, 2 AR (WL20/WL20e : 2 AV, 1 AR ; WL95 : 4 AV, 2 AR)	●	●	●	●	●	●	●	●	●	●	●	●	●
Phares de travail LED, 2 AV, 2 AR (WL20/WL20e : 2 AV, 1 AR ; WL95 : 4 AV, 2 AR côté, 2 AR)	○	○	○	○	○	○	○	○	○	○	○	○	○
ÉLECTRONIQUE													
Prise de courant à l'avant, à 3 pôles	○	○	○	○	-	○	-	○	-	○	-	-	-
Prise de courant à l'avant, à 7 pôles	-	○	-	-	○	-	○	○	○	○	○	○	-
Prise de courant à l'avant, à 13 pôles	-	-	-	-	-	-	-	-	-	-	-	-	○
Prise de courant à l'arrière, à 7 pôles	-	○	○	○	○	-	○	○	○	○	○	○	○
Prise de courant à l'avant, avec commande à joystick	-	-	-	-	○	-	○	○	○	○	○	○	○
Prise de courant à l'arrière, à 3 pôles	-	-	-	-	○	○	○	-	○	-	○	○	○
SYSTÈME HYDRAULIQUE À L'AVANT													
Ligne de retour dépressurisé à l'avant	○	○	○	○	○	○	○	○	○	○	○	○	○
3e circuit hydraulique à l'avant DN10	●	●	●	-	-	-	-	-	-	-	-	-	-
3e circuit hydraulique à l'avant DN12	-	-	○	●	●	●	●	●	●	●	●	●	●
3e circuit hydraulique Confort	○	○	○	○	-	○	-	○	-	○	-	-	-
4e circuit hydraulique Confort	○	○	○	○	-	-	-	○	-	○	-	-	-
3e circuit hydraulique électrique proportionnel	-	-	-	-	●	○	●	○	●	○	●	●	●
4e circuit hydraulique, parallèle/LS	-	-	-	-	●	-	●	○	●	○	●	○	○
4e circuit hydraulique à commande proportionnelle	-	-	-	-	○	-	○	○	○	○	○	○	○
Système hydraulique de travail pompe grande capacité (selon le modèle entre 58,5 l et 103 l)	-	-	-	○	○	○	○	○	○	○	-	-	-
Highflow à simple effet	-	○	-	-	○	-	○	○	○	○	-	-	-
Highflow double action 150 l ; Load-Sensing	-	-	-	-	-	-	-	-	-	-	○	○	○
Highflow double action 180 l ; Load-Sensing	-	-	-	-	-	-	-	-	-	-	-	-	○
3e/4e circuit Flowsharing	-	-	-	-	-	-	-	-	-	-	●	●	-

WL20e WL20 WL25 WL28 WL32 WL34 WL38 WL44 WL52 WL54 WL60 WL70 WL95

CHARGEUSES SUR PNEUS

SYSTÈME HYDRAULIQUE À L'ARRIÈRE	WL20e	WL20	WL25	WL28	WL32	WL34	WL38	WL44	WL52	WL54	WL60	WL70	WL95
Connexion hydraulique arrière, à simple effet	-	○	○	○	○	○	-	○	-	○	-	-	○
Connexion hydraulique arrière, à double effet	-	○	-	○	○	-	○	-	○	-	○	○	○
Connexion hydraulique arrière, vanne à commande électrique	-	-	○	-	-	-	-	-	-	-	-	-	-
Ligne de retour dépressurisée à l'arrière	-	-	○	○	○	-	○	○	○	○	○	○	○
Connexion hydraulique arrière, supplémentaire, à simple effet	-	-	-	-	○	-	○	○	○	○	○	○	○
Connexion hydraulique arrière, supplémentaire, à double effet	-	-	-	○	○	-	○	-	○	-	○	○	○
POSTE DE CONDUITE													
Toit de protection du conducteur rabattable (EPS)	○	○	○	○	-	-	-	-	-	-	-	-	-
Toit de protection du conducteur abaissable hydrauliquement (EPS Plus)	○	○	-	-	-	-	-	-	-	-	-	-	-
Toit de protection du conducteur version basse	-	-	-	-	-	○	-	○	-	-	-	-	-
Toit de protection du conducteur version haute	●	●	●	●	●	●	-	●	-	●	-	-	-
Cabine basse	-	-	-	-	-	○	○	-	○	-	-	-	-
Cabine haute	-	○	○	○	○	○	-	○	-	○	-	-	-
Cabine grand confort	-	-	-	-	-	-	●	-	●	-	●	●	●
Cabine 1 porte grand confort	-	-	-	-	-	-	-	○	-	○	-	-	-
DIVERS													
Climatisation	-	-	-	-	○	-	○	○	○	○	○	○	●
Suspension du bras chargeur	-	-	○	○	○	○	○	○	○	○	○	○	○
Graissage centralisé	-	○	○	○	○	○	○	○	○	○	○	○	○
Accélérateur manuel*	-	-	-	-	○	-	○	○	○	○	○	○	○
Approche lente à commande manuelle	-	-	○	○	○	-	○	○	○	○	○	○	○
Réchauffeur moteur 230 V	-	○	○	○	○	○	○	○	○	○	○	○	○
Homologation comme tracteur DE**	-	-	-	○	○	○	○	○	○	○	○	○	○
Châssis avant bas	-	-	○	○	-	-	-	-	-	-	-	-	-
Remise automatique de niveau du godet	-	-	-	-	-	-	-	-	-	-	-	-	○
Système de propulsion Ecospeed Pro	-	-	-	-	-	-	-	-	-	-	-	-	○
Ventilateur réversible	-	-	-	-	-	-	-	-	-	-	-	-	○
Radio	-	○	○	○	○	○	○	○	○	○	○	○	●

● Standard ○ Option - non disponible

* Non disponible avec moteur TCD2.9DPF.

** Pour les autres pays, veuillez contacter Wacker Neuson.

Dimensions

CHARGEUSE SUR PNEUS

		WL20e	WL20	WL25	WL28	WL32	WL34	WL38	WL44	WL52	WL54	WL60	WL70	WL95	
DIMENSIONS		UNITÉ													
Pneumatiques standards		-													
Godet standard		Godet à terre 1 150 mm, 0,2 m ³													
A	Longueur totale	mm	3 721	3 721	4 087	4 559	4 755	4 960	5 138	5 542	5 489	5 760	5 898	6 500	
B	Longueur totale sans godet	mm	3 063	3 063	3 302	3 730	4 022	4 126	4 281	4 647	4 649	4 828	4 780	5 610	
C	Centre du pont à l'axe du godet	mm	508	508	532	670	675	701	675	1 027	1 025	991	991	1 200	
D	Empattement	mm	1 468	1 468	1 612	1 764	1 952	2 020	2 045	2 005	2 008	2 150	2 150	2 660	
E	Porte-à-faux arrière	mm	975	975	1 045	1 182	1 290	1 296	1 516	1 531	1 531	1 676	1 676	1 520	
F	Hauteur (min./max.)	mm	1 948-2 361	1 880-2 302*	1 877-2 291*	1 870-2 387	2 336/2 348*	2 248/2 335*	2 371/2 548*	2 313/2 471/2 543*	2 495/2 672*	2 495/2 532*	2 693	3 060	
H	Hauteur d'assise	mm	1 245	1 225	1 259	1 255	1 354	1 169	1 204	1 470	1 559	1 495	1 609	1 940	
J	Hauteur utile totale	mm	3 294	3 274	3 582	3 212	3 715	3 901	4 007	4 056	4 025	4 561	4 409	4 780	
K	Hauteur max. à l'axe du godet	mm	2 713	2 693	2 862	2 560	3 208	3 222	3 251	3 352	3 358	3 671	3 686	3 820	
L	Hauteur de franchissement	mm	2 444	2 424	2 573	2 241	2 954	2 984	2 892	3 019	3 029	3 335	3 375	3 550	
M	Hauteur de déversement	mm	2 031	2 011	2 047	1 700	2 425	2 444	2 379	2 474	2 521	2 864	2 841	2 860	
N	Portée déversée	mm	330	350	337	519	252	344	155	694	625	875	799	950	
O	Profondeur d'attaque	mm	94	94	50	132	50	33	120	123	113	114	74	136	
P	Largeur totale	mm	1 076	1 076	1 210	1 245	1 414	1 570 (1 415)	1 570	1 730	1 874	1 750	1 829	2 390	
Q	Voie des roues	mm	810	810	940	940	1 148	1 260 (1 125)	1 200	1 383	1 432	1 432	1 422	1 820	
S	Garde au sol	mm	207	207	250	271	275	294	312	357	364	352	375	500	
T	Rayon maximal à l'extérieur	mm	2 681	2 681	2 912	3 215	3 534	3 510	3 652	4 105	3 943	4 242	4 072	5 370	
U	Rayon au bord extérieur	mm	2 356	2 356	2 590	2 845	3 171	3 219	3 317	3 587	3 461	3 785	3 686	4 900	
V	Rayon intérieur	mm	1 219	1 219	1 330	1 554	1 731	1 745	1 640	1 753	1 538	1 931	1 666	2 450	
W	Angle d'articulation	Degré	45	45	45	44	45	45	45	42	42	42	45	40	
X	Angle de rappel à hauteur de levage max.	Degré	50	50	48	47	49	54	43	43	44	44	33	56	
Y	Angle de déversement max.	Degré	38	38	42	41	44	40	42	39	39	28	33	45	
Z	Angle de rappel au sol	Degré	48	48	46	50	39	48	41	42	43	38	39	45	

* En fonction du poste de conduite (toit de protection du conducteur fixe, toit de protection du conducteur rabattable, toit de protection du conducteur à abaissement hydraulique)

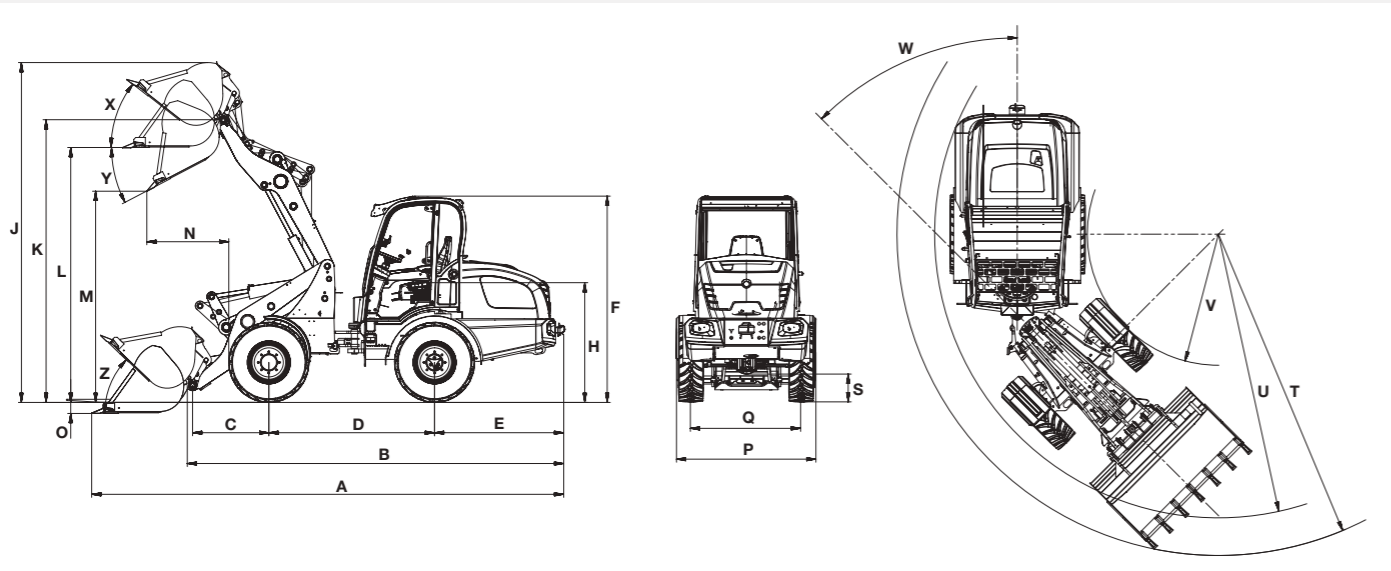

Données techniques

CHARGEUSE SUR PNEUS

		WL20E	WL20	WL25	WL28	WL32	WL34	WL38	WL44	WL52	WL54	WL60	WL70	WL95	
MOTEUR		UNITÉ													
Constructeur	–	–	Perkins	Perkins	Perkins	Perkins	Perkins	Perkins/Deutz	Perkins/Deutz	Deutz	Deutz	Perkins	Perkins	Deutz	
Puissance moteur max. (en option)	kW	–	17,9 (23,4)	24,6	35,7	36,3 (44,7)	35,7	36,3/44,7/55,4	35,7/44,7/55,4	55,4	55,4	55,4 (75/90)	55,4 (90)	100 (115)	
Puissance moteur max. (en option)	PS	–	24 (32)	33	49	50 (60)	49	50	49/60/75	75	75	75 (102/122)	75 (122)	136 (156)	
Au régime max. (en option)	tr/min	–	2 800 (2 600)	2 800	2 600	2 800	2 600	2 800/2 800/2 300	2 600/2 800/2 300	2 300	2 300	2 500	2 500	2 300	
Cylindrée (en option)	cm³	–	1 131 (1 496)	1 508	2 216	2 216	2 216	2 216	2 216/2 216/2 900	2 900	2 900	3 400	3 400	3 621 (4 038)	
POIDS		UNITÉ													
Poids opérationnel TPC/cabine	kg	2 350	2 000/2 150*	2 380/2 520*	3 050/3 120*	3 400	3 440	4 200/4 300**	4 600	5 100	5 800	5 930	7 140	10 390	
Force d'arrachage (selon ISO 14397-2)	daN	2 170	1 280	1 989	2 758	4 269	4 427	4 128	2 838	4 243	3 513	4 034	4 032	6 237	
Capacité du godet	m³	0,2	0,2	0,35	0,42	0,45	0,6	0,6	0,8	0,8	1,0	1,0	1,1	1,55	
Charge de basculement godet (selon ISO 14397 – EN474-3) bras chargeur à l'horizontale – machine en ligne	kg	1 509	1 215/1 437*	1 393/1 958*	1 985/2 388*	2 032/2 269*	2 475/2 685*	2 983/3 719**	2 626/3 195*	3 213	3 270/3 583*	3 674	4 762	6 529	
Charge de basculement godet (selon la norme ISO 14397 - EN474-3) bras chargeur à l'horizontale – machine braquée	kg	1 251	977/1 206*	1 144/1 703*	1 669/2 011*	1 692/1 898*	2 076/2 254*	2 494/3 113**	2 173/2 677*	2 714	2 761/3 045*	3 031	3 926	5 748	
Charges de basculement avec fourche à palettes (selon ISO 14397 - EN474-3) rampe élévatrice à l'horizontale/machine droite	kg	1 112	904/970*	1 096/1 536*	1 656/1 981*	1 731/1 908*	2 067/2 241*	2 570/3 170**	2 258/2 669*	2 715	3 035/3 270*	3 344	4 254	5 371	
Charge de basculement fourche à palettes (selon la norme ISO 14397 - EN474-3) bras chargeur à l'horizontale – machine braquée	kg	916	719/866*	975/1 339*	1 392/1 677*	1 459/1 605*	1 725/1 880*	2 173/2 662**	1 896/2 259*	2 304	2 599/2 813*	2 791	3 559	4 728	
Poste de conduite (en option)	–	TPC (EPS Plus, EPS, cabine)	TPC (EPS Plus, EPS, cabine)	TPC (EPS, cabine)	TPC (EPS, cabine)	TPC (cabine)	TPC (cabine)	Cabine	TPC (cabine)	Cabine	TPC (cabine)	Cabine	Cabine	Cabine	
Vitesse de translation (en option)	km/h	0–15	0–20 (30)	0–20 (30)	0–20 (28)	0–20 (28)	0–20 (28)	0–20 (28)	0–20 (30)	0–20 (30)	0–20 (30)	0–20 (30/40)	0–20 (30/40)	0–20 (40)	
Capacité du réservoir Carburant	l	–	20	45	50	65	55	65	82	82	82	105	105	140	
Capacité du réservoir Huile hydraulique	l	18,5	20	27	30	35	65	50	66	66	66	95	95	125	
SYSTÈME HYDRAULIQUE		UNITÉ													
Hydraulique de translation pression de travail (en option)	bar	–	330 (450)	450	450	450	450	445	445	445	445	445	445	480	
Système hydraulique de travail Débit (en option)	l/min	32	30,8 (36,4)	45	49,4	56 (63–100)	49	56 (63–116)	58,5/70/64	73,6 (83–116)	64	100 (115/150)	100 (115/150)	150 (180)	
Hydraulique de travail pression de travail	bar	225	225	185	220	210	210	210	210	230	210	210	210	250	
ENTRAÎNEMENT		UNITÉ													
Type d'alimentation/système de propulsion	–	Électrique avec arbre de transmission	Hydrostatique avec arbre de transmission	Hydrostatique avec arbre de transmission	Hydrostatique avec arbre de transmission	Hydrostatique avec arbre de transmission	Hydrostatique avec arbre de transmission	Hydrostatique avec arbre de transmission	Hydrostatique avec arbre de transmission	Hydrostatique avec arbre de transmission	Hydrostatique avec arbre de transmission	Hydrostatique avec arbre de transmission	Hydrostatique avec arbre de transmission	Hydrostatique Avec arbre de transmission	
VALEURS DES NIVEAUX SONORES		UNITÉ													
Niveau de puissance acoustique moyen LwA	dB (A)	91,8	98,4	100,1/99,7	99,9	99,8	99,5	99,3	100,2	100,3	100,5	101	101	100,7	
Niveau de puissance acoustique garanti LwA	dB (A)	92	101	101	101	101	101	101	101	101	101	103	103	102	
Niveau de pression acoustique déclaré LpA	dB (A)	76	84	85/82	82	82	75	78	78	78	75	78	78	70	

* Valeurs avec cabine et équipements en option ** Valeurs avec moteur Deutz en option

BATTERIE

	UNITÉ	WL20E	WL20E
		Batterie standard	Batterie en option
Tension de la batterie	V	48	48
Régime nominal	Ah	240	310
Poids de la batterie (±5%)	kg	450	579
Temps de chargement	h	6	8
Autonomie lors d'un fonctionnement continu dans des conditions extrêmes avec un transport de matériaux lourds, fonctionnement ininterrompu	h	1,5*	2,1*
Autonomie lors de tâches normales , fonctionnement ininterrompu	h	2–3,5*	2,8–4,5*
Autonomie lors de tâches normales avec interruptions (30 min. de conduite, 30 min. d'immobilisation)	h	jusqu'à 4*	jusqu'à 5*
Moteur entraînement	kW	6,5	6,5
Moteur système hydraulique de travail	kW	9	9

* La durée de fonctionnement de la batterie dépend fortement des conditions d'utilisation, de la tâche et du mode de conduite. Ceci peut également aboutir à une autonomie plus longue. Les autonomies indiquées peuvent également être dépassées négativement dans des cas extrêmes. Un fonctionnement interrompu (par ex. 30 min de conduite, 30 min d'immobilisation) rallonge la durée de fonctionnement de la batterie.

Le portefeuille Wacker Neuson comprend plus de 300 catégories de produits déclinés dans différentes versions. Les informations produits peuvent varier en fonction des différentes options choisies. Les produits Wacker Neuson représentés peuvent évoluer en fonction des modifications régulières apportées - nous vous soumettons volontiers une offre individuelle !

Toute reproduction est interdite sans la permission écrite de Wacker Neuson.

© Wacker Neuson SE

Votre quotidien réserve chaque jour de nouveaux défis. Nous avons les solutions adaptées pour vous aider à garder une longueur d'avance sur la concurrence.

Nous vous offrons pour cela tout ce dont vous avez besoin pour votre projet :

Wacker Neuson – all it takes !

Produits

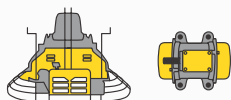

Technique du béton

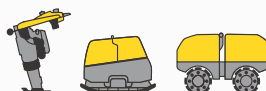

Compactage



Technique de démolition



Pelles



Chargeuses sur pneus



Chariots télescopiques

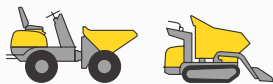

Dumpers



Groupes électrogènes

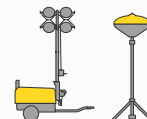

Éclairage



Pompes

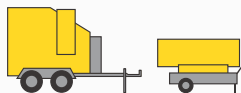

Réchauffeurs



Machines d'occasion

Prestations de service



Financement
Des possibilités de financement individuelles simples et transparentes.



Réparation et maintenance
Une maintenance de qualité supérieure et rapide. Réparation avec des pièces détachées d'origine.



Academy
Nos élargissons vos connaissances, en restant proche de la pratique et dans un climat d'apprentissage idéal.



Telematic
Savoir à tout moment sur quel chantier les machines se trouvent ? Telematic apporte un aperçu.



Location
Préservez votre liquidité et louez des engins en parfait état en fonction de vos besoins.



Spécialistes béton
Nos spécialistes vous accompagnent dans toutes les phases de projet.



eStore
Acheter simplement en ligne les pièces détachées d'origine pour tous les groupes produit Wacker Neuson.

Pièces détachées



Chaque minute compte :
nous livrons plus de 150 000 pièces détachées Wacker Neuson d'origine sur votre chantier en moins de temps qu'il n'en faut pour le dire.

www.wackerneuson.com



WN.EMEA.10094.V06.FR