



## GAMME 510 PVC

**INTERFERM**  
PVC Alu Bois Mixte Passif

**La gamme adaptée  
à vos projets**

- Fenêtres
- Portes
- Coulissantes
- Volets

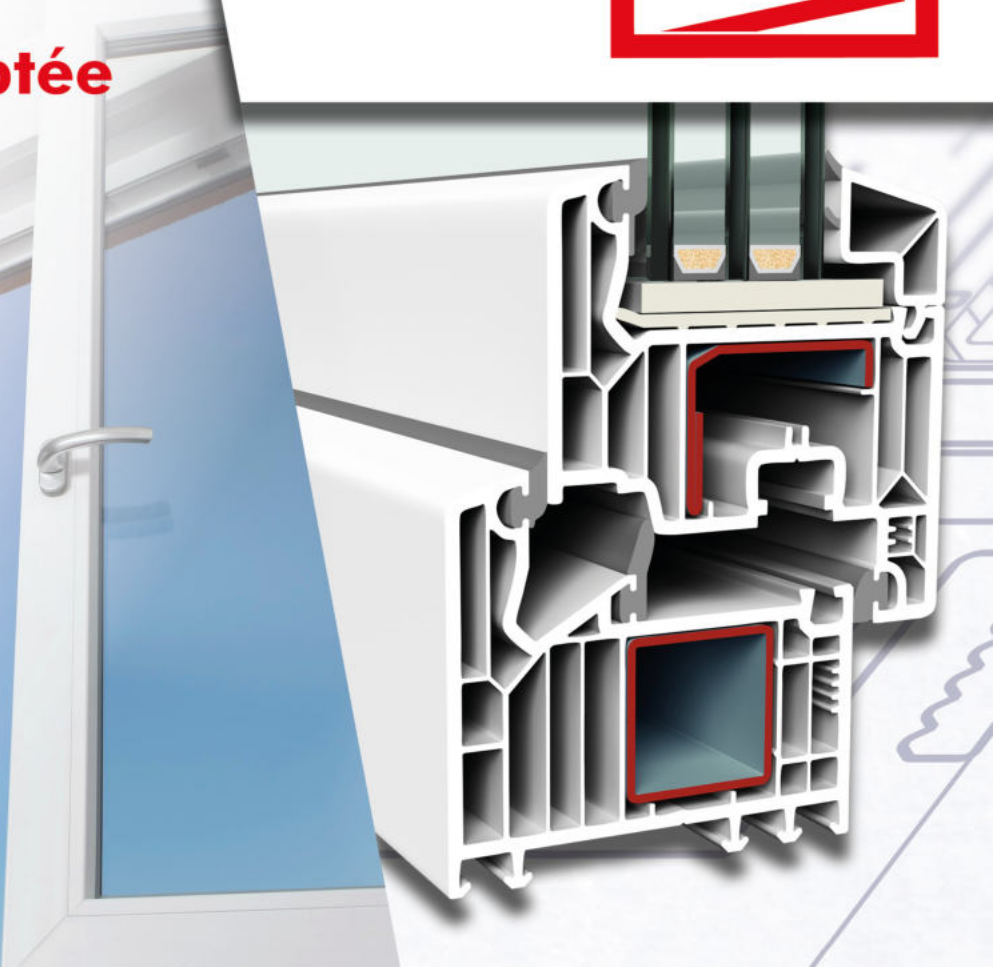

# QUI SOMMES-NOUS ?



## Dès le départ, faire les choses différemment

INTERFERM fut créée en 2009 par Emmanuel CORRADO, élevé et entouré par des valeurs artisanales et le désir du travail bien fait.

L'entreprise fut créée avec la volonté de :

- Proposer des produits durables et techniquement efficaces
- Fournir aux particuliers les meilleurs produits alliant un maximum de qualité d'étanchéité, d'isolation thermique, phonique et de longévité !
- Répondre aux différents besoins des clients grâce à des produits de qualités, avec un excellent rapport qualité/prix.
- Le développement des gammes est basé sur les critères suivant :
  - Produits français / allemands / suisses
  - Étanchéité
  - Fabrication allemande
  - Sécurité
  - Isolation thermique
  - Choix des couleurs/design
  - Isolation phonique

## NOS GAMMES PVC

### MILIEU DE GAMME

### HAUT DE GAMME

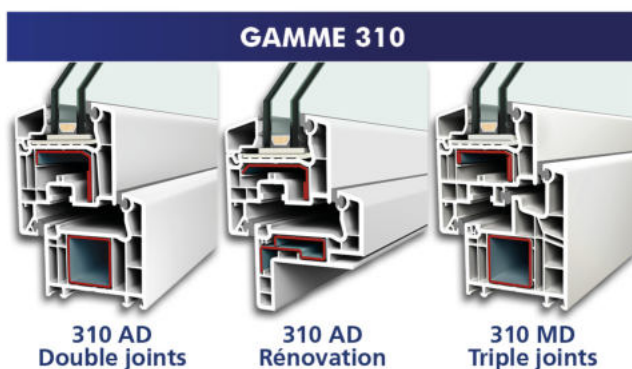

- Épaisseur : 70mm
- Double vitrage
- Dormants neuf (AD/MD) et rénovation (AD)

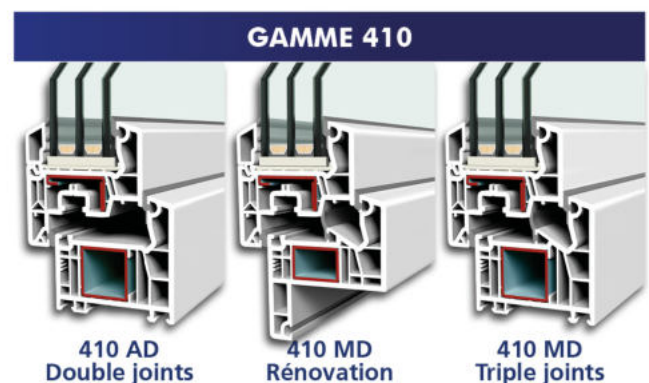

- Épaisseur : 76mm
- Double et triple vitrage
- Dormants neuf (AD/MD) et rénovation (MD)
- Disponible en capotage aluminium



« INTERFERM allie la qualité de fabrication allemande et la conception française, réalisées par mes soins. Cette alliance me permet de bénéficier du parc machine exceptionnel de notre assembleur allemand pour développer à la fois les gammes existantes et de nouvelles gammes en appliquant mes choix techniques et en utilisant les produits sélectionnés. Seule compte pour moi la qualité des produits utilisés pour fabriquer de bonnes fenêtres. » Emmanuel CORRADO

## TRÈS HAUT DE GAMME - PASSIF



### GAMME 510

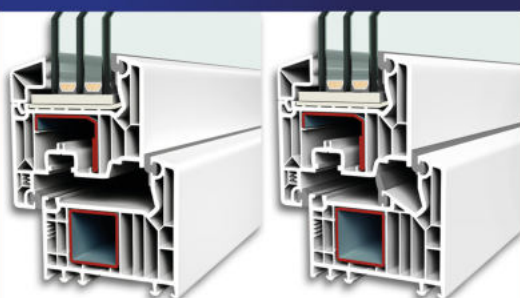

510 AD  
Double joints

510 MD  
Triple joints

- Épaisseur : 82mm
- Triple vitrage
- Dormants neuf (AD/MD) et rénovation (MD)
- Disponible en capotage aluminium

### GAMME 510 PREMIUM

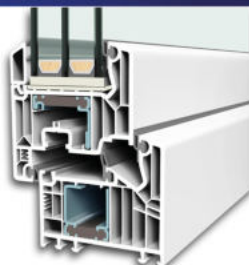

Triple joints

- Épaisseur : 82mm
- Renforts composites en acier et PU à rupture de pont thermique
- Triple vitrage
- Disponible en capotage aluminium

### GAMME PASSIF+

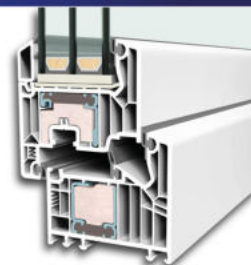

Triple joints

- Épaisseur : 82mm
- Inserts en mousse PU
- Renforts composites en acier et PU à rupture de pont thermique
- Triple vitrage
- Disponible en capotage aluminium



## VOS AVANTAGES

- + D'ÉTANCHÉITÉ
- + D'ISOLATION THERMIQUE
- + D'ISOLATION PHONIQUE
- + DE RÉSISTANCE
- + DE SÉCURITÉ
- + DE DIMENSIONS  
EXCEPTIONNEL POUR  
UN CHÂSSIS PVC  
CONSTRUISEZ GRAND !

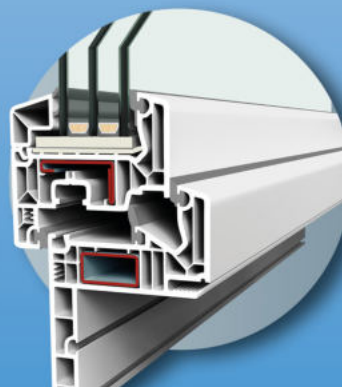
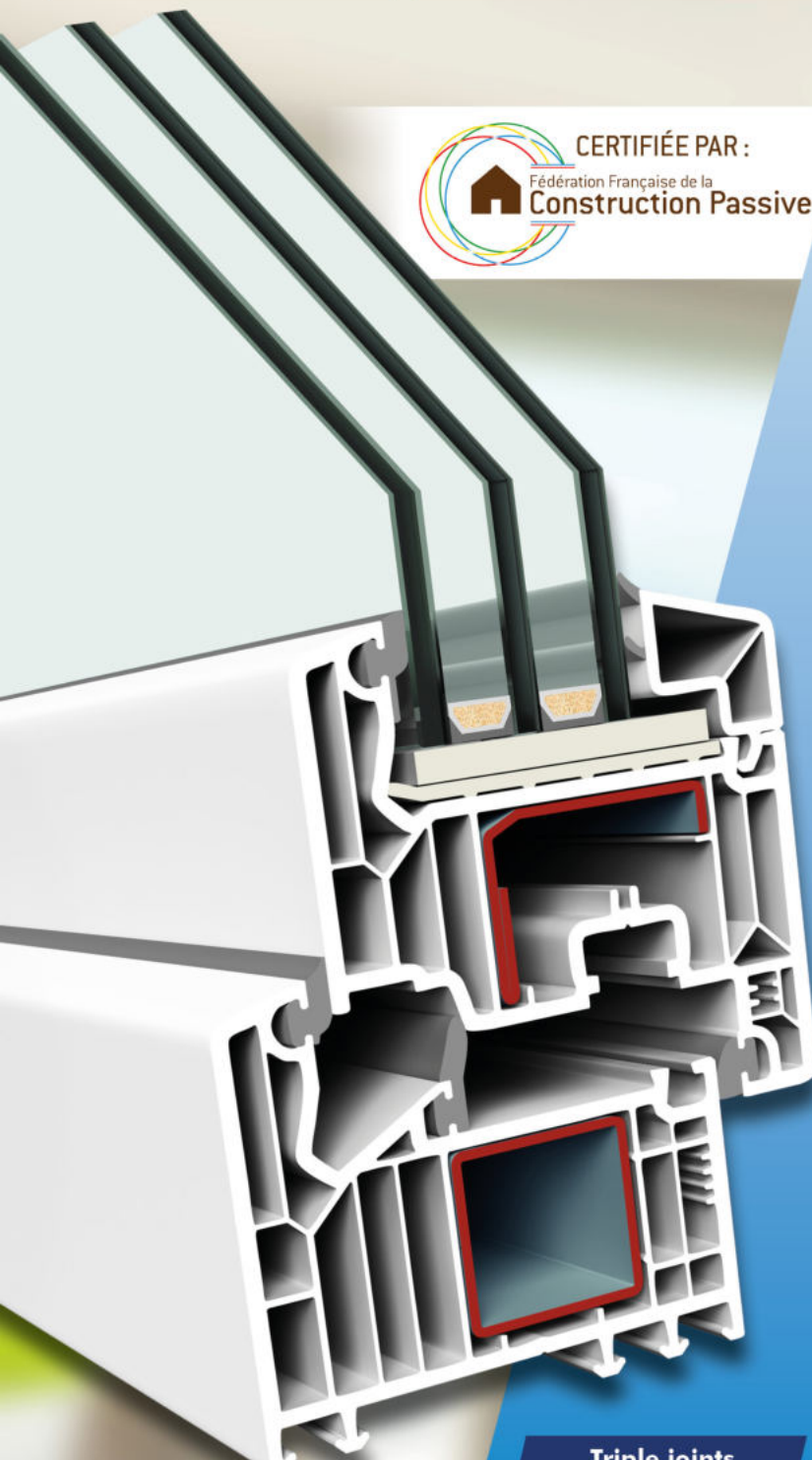

Cadre rénovation



Capotage aluminium possible

Triple joints

## INFORMATIONS TECHNIQUES

- Dormants neuf et rénovation disponibles pour s'adapter à vos besoins.
- Dormant 82mm, 7 chambres d'isolation
- Ouvrant 80mm, 6 chambres d'isolation
- Classement AEV jusqu'à A4 E9A VC5/B5
- Valeur  $U_f$  du dormant : double joints = 1,1 W/m<sup>2</sup>K  
triple joints = 1,0 W/m<sup>2</sup>K
- Valeur  $U_w$  jusqu'à 0,74 W/m<sup>2</sup>K (triple vitrage)\*
- Valeur  $S_w$  jusqu'à 0,46 (double vitrage)\*  
jusqu'à 0,38 (triple vitrage)\*
- Sécurité : certification jusqu'à la norme RC2

\* Fenêtre de référence : 1230x1480 mm



## 1 ÉTANCHÉITÉ : Joints EPDM insérés main

Les joints EPDM de nos fermetures sont souples et sont insérés à la main (intérieurs et extérieurs). Ils assurent ainsi une étanchéité optimale et se remplacent facilement. Voir page 12.

## 2 SÉCURITÉ : RC1 de série

Jusqu'à 14 points de sécurité de série avec gâches vissées dans l'acier pour une fenêtre 1 vantail ! Ferrage de sécurité S2 (RC1/WK1) de série (4 points de sécurité).

Les ferrages sont tous équipés de galets champignons (pas de rouleau).

Toutes les gâches sont en acier (pas de plastique). Voir page 14.



## 3 ADAPTATION : Pivot et compas 3D

Le ferrage tridimensionnel avec pivot déporté assure une bonne étanchéité grâce à ses pivots et compas réglables en 3 dimensions réglant l'application des joints.

Le système oscillo-battant est réglable en profondeur.

Ferrage 100kg : Fenêtres // 130kg : Portes-fenêtres

Anti-fausse manœuvre de série.

Ferrage caché en option.



## 4 ISOLATION : Triple joints de série

Dormant et ouvrant de 82mm chacun, de 6 à 7 chambres d'isolation.

Châssis triple joints.

Voir page 12.



## 5 EXIGENCES : Profilés allemands RAL A

Châssis totalement renforcé.

Profilés fabriqués selon la norme RAL Classe A : Jusqu'à 18% de PVC en plus par rapport au RAL Classe B standard en France.

Voir page 13.



## 6 STABILITÉ : Exclusif

Renforts acier coupés à la mesure de votre fenêtre.

Fixation dans l'acier certifiée du pivot bas et du support de compas haut. Une stabilité à toute épreuve !

Voir page 13.

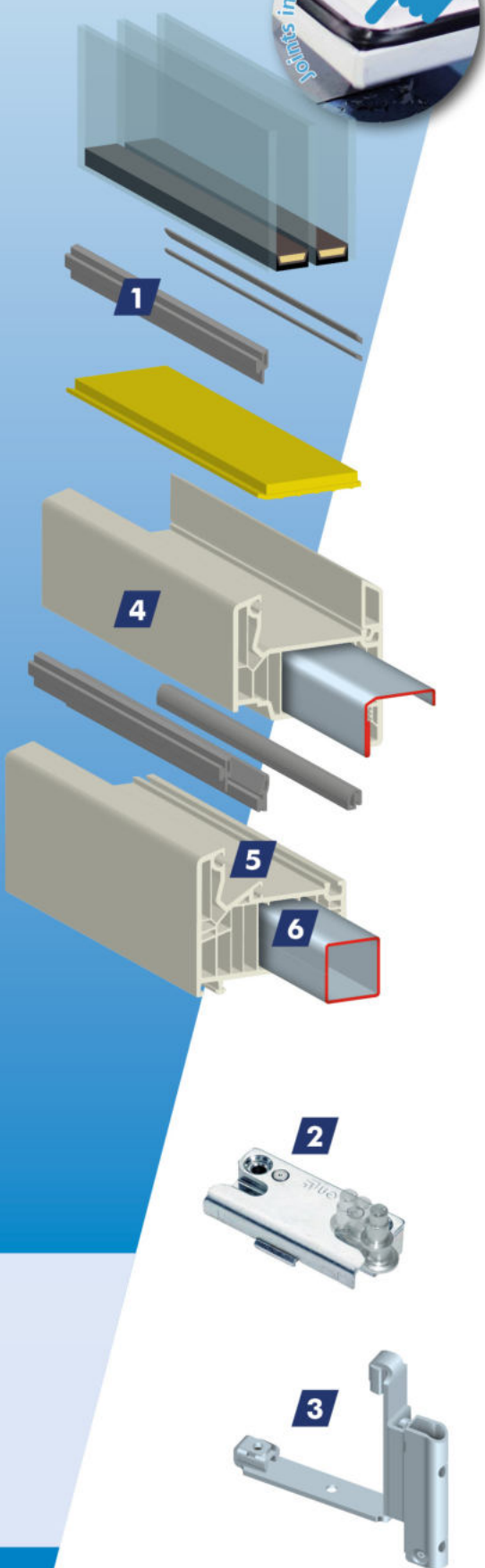

## VOS AVANTAGES

- + D'ÉTANCHÉITÉ
- + D'ISOLATION THERMIQUE
- + D'ISOLATION PHONIQUE
- + DE SOLIDITÉ
- + DE SÉCURITÉ
- + PERSONNALISABLE

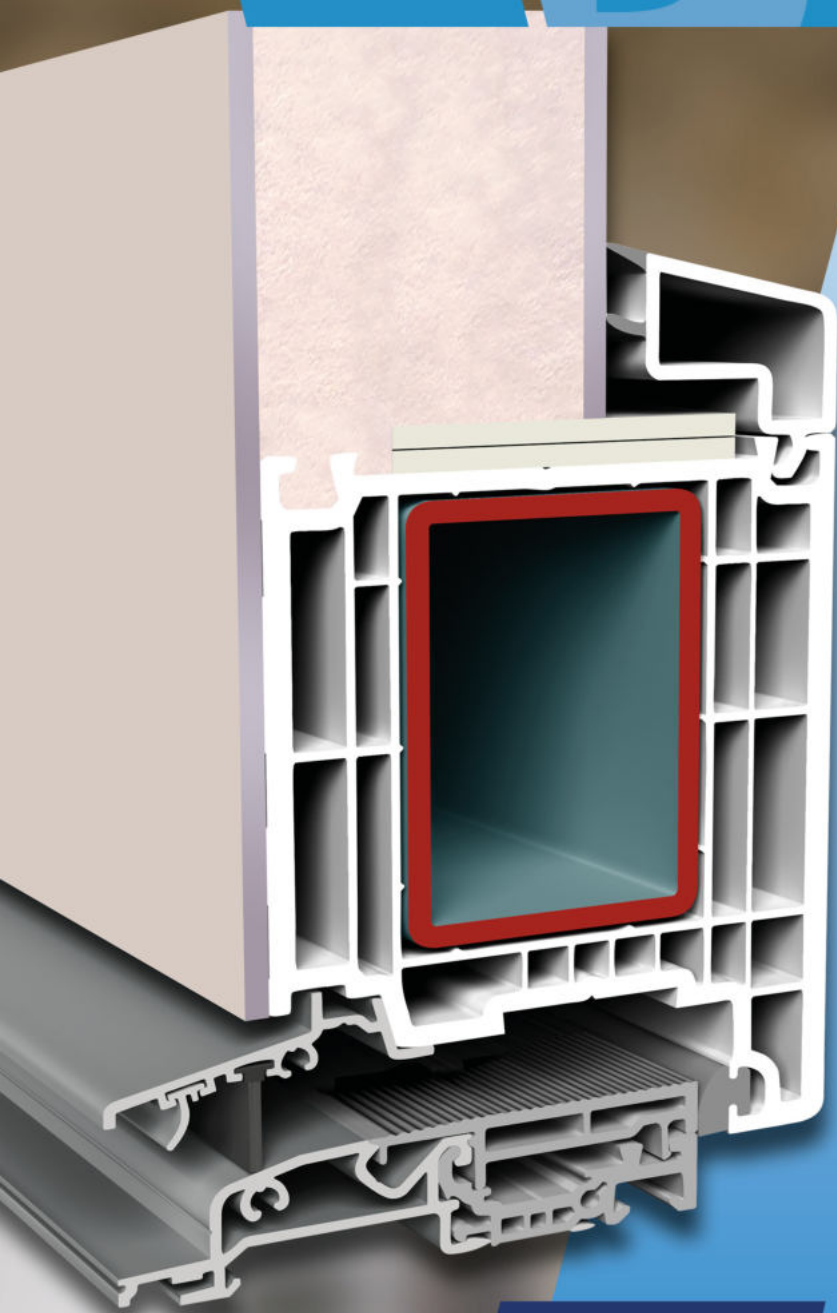

Ouvrant caché 1 face

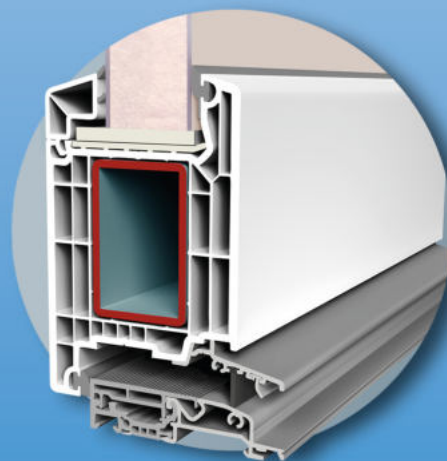

Ouvrant standard

## INFORMATIONS TECHNIQUES

- Dormants neuf et rénovation pour s'adapter à vos besoins
- Modèle présenté : INTERFERM 510 AD
- Dormant 82mm, 7 chambres d'isolation
- Ouvrant 82mm, 5 chambres d'isolation
- Perméabilité à l'air jusqu'à A4/A3 avec seuil PMR
- Valeur  $U_f = 1,2 \text{ W/m}^2\text{K}$
- Valeur  $U_d$  jusqu'à  $0,7 \text{ W/m}^2\text{K}$
- Sécurité : certification jusqu'à la norme RC2

Panneaux modernes, classiques, intemporels, vitrés...



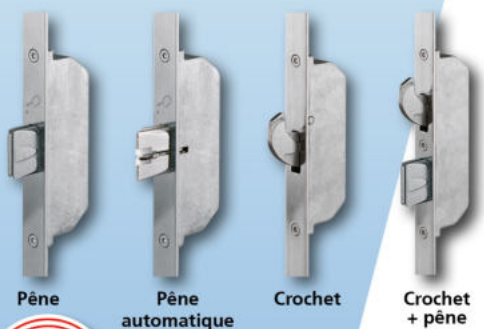

Pêne

Pêne automatique

Crochet

Crochet + pêne



3 niveaux de sécurité, jusqu'à RC2 en option.

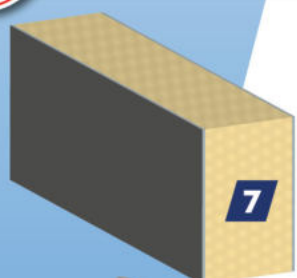

7



5



5

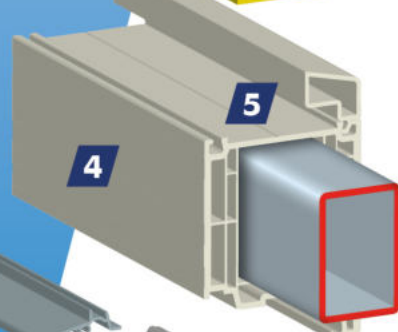

4

5

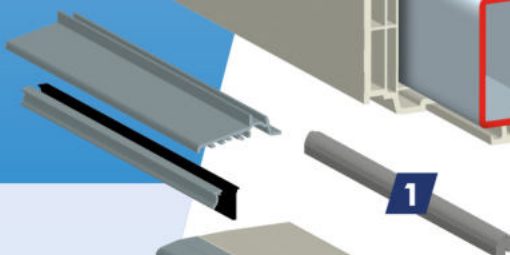

1



8



2

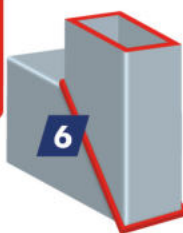

6



3



## 1 ÉTANCHÉITÉ :

### Jointes EDPM insérés main

Jointes intérieurs et extérieurs souples insérés à la main assurant une étanchéité optimale et se remplaçant facilement. Voir page 12.

## 2 SÉCURITÉ : Crochets de série

Une multitude de serrures anti-effraction. Voir page 14.

## 3 ADAPTATION : Paumelles 3D

Le ferrage tridimensionnel avec pivot déporté assure une bonne étanchéité grâce à ses pivots et compas réglables en 3 dimensions réglant l'application des joints.

## 4 ISOLATION

Dormant 82mm 7 chambres d'isolation et ouvrant 82mm, 5 chambres d'isolation.

## 5 EXIGENCES :

### Profils allemands RAL A

Châssis totalement renforcé. Profils fabriqués selon la norme RAL Classe A : Jusqu'à 18% de PVC en plus par rapport au RAL Classe B standard en France. Voir page 13.

## 6 STABILITÉ : Exclusif

Profilé renforcé de série par un carré en acier et des renforts d'angles soudés. (4 par vantail) + paumelles tridimensionnelles de série. Voir page 13.

## 7 PANNEAU : 36mm de série

Panneau 38mm d'épaisseur minimum,  $U_p = 0,9 \text{ W/m}^2\text{K}$  de série (jusqu'à  $U_p = 0,5$ ). Panneaux anti-vandalisme jusqu'à la norme WK2 sur demande.

## 8 CONFORT

Un seuil PMR à rupture de pont thermique.

## VOS AVANTAGES

- + DE LUMIÈRE
- + D'ISOLATION THERMIQUE
- + D'ISOLATION PHONIQUE
- + DE MANIABILITÉ
- + DE STABILITÉ
- + DE DIMENSIONS EXCEPTIONNEL POUR UN CHÂSSIS PVC CONSTRUISEZ GRAND !

Renfort périphérique en aluminium avec rupture de pont thermique sur le dormant.



Schéma A \*



Schéma D \*

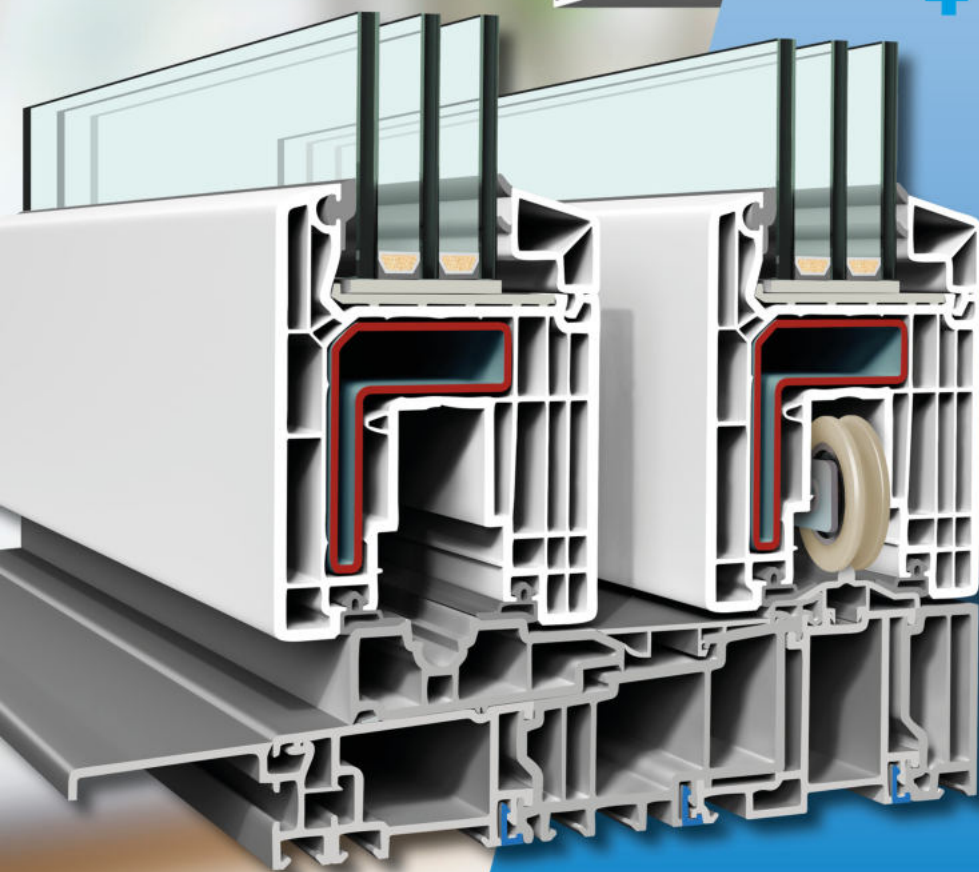
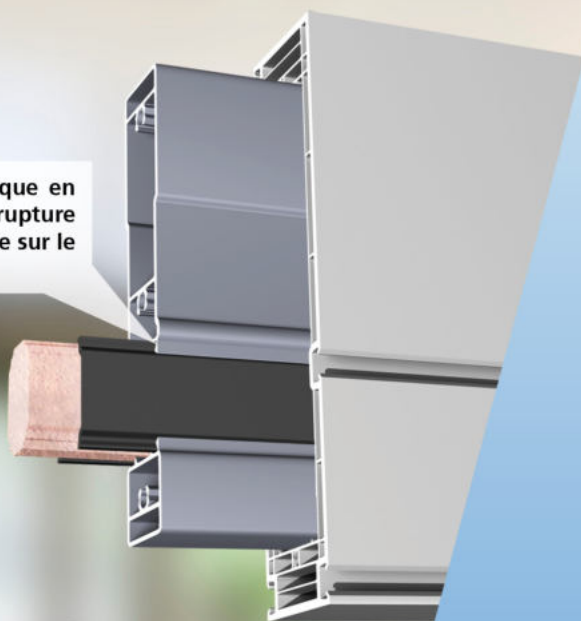

Schéma K \*



Schéma C \*



## INFORMATIONS TECHNIQUES

- Modèle présenté INTERFERM 510 HST
  - Dormant épaisseur 195mm, 7 chambres d'isolation
  - Ouvrant épaisseur 82mm, 5 chambres d'isolation
  - Classement AEV jusqu'à A4 E9A VC2/B3
  - Valeur  $U_t = 1,4 \text{ W/m}^2\text{K}$
  - Valeur  $U_w$  jusqu'à  $0,85 \text{ W/m}^2\text{K}$  (triple vitrage standard)
  - Valeur  $S_w$  jusqu'à 0,42
  - Sécurité : certification jusqu'à la norme RC2
- \*Schémas A, C, D, K disponibles, autres types sur demande



## 1 ÉTANCHÉITÉ

Triple joints en partie supérieure, insérés à la main. Double joints périphériques, chicane double joints.



## 2 ISOLATION

Dormant de 195mm, ouvrants de 82mm d'épaisseur.



## 3 EXIGENCES

Coquille en PVC pour une qualité thermique remarquable.

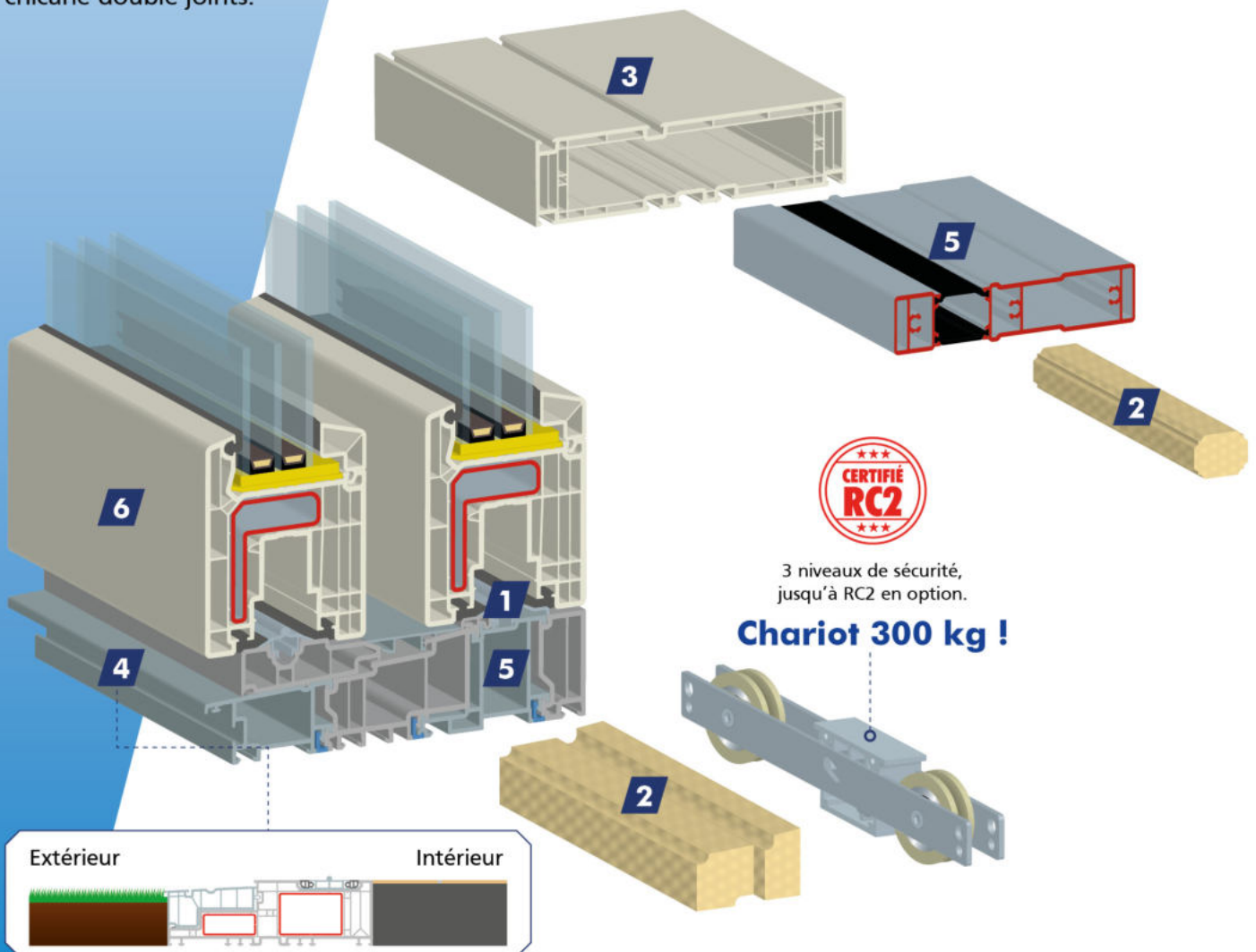

3 niveaux de sécurité, jusqu'à RC2 en option.

**Chariot 300 kg !**



## 4 CONFORT

Un seuil sans obstacle.



## 5 STABILITÉ

Renforts acier et aluminium sur toute la périphérie pour une meilleure solidité.

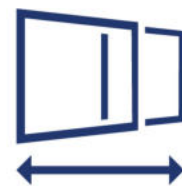

## 6 GRANDES DIMENSIONS

Châssis adapté à des ouvertures jusqu'à 6 mètres voire plus (selon schéma et poids du vitrage).

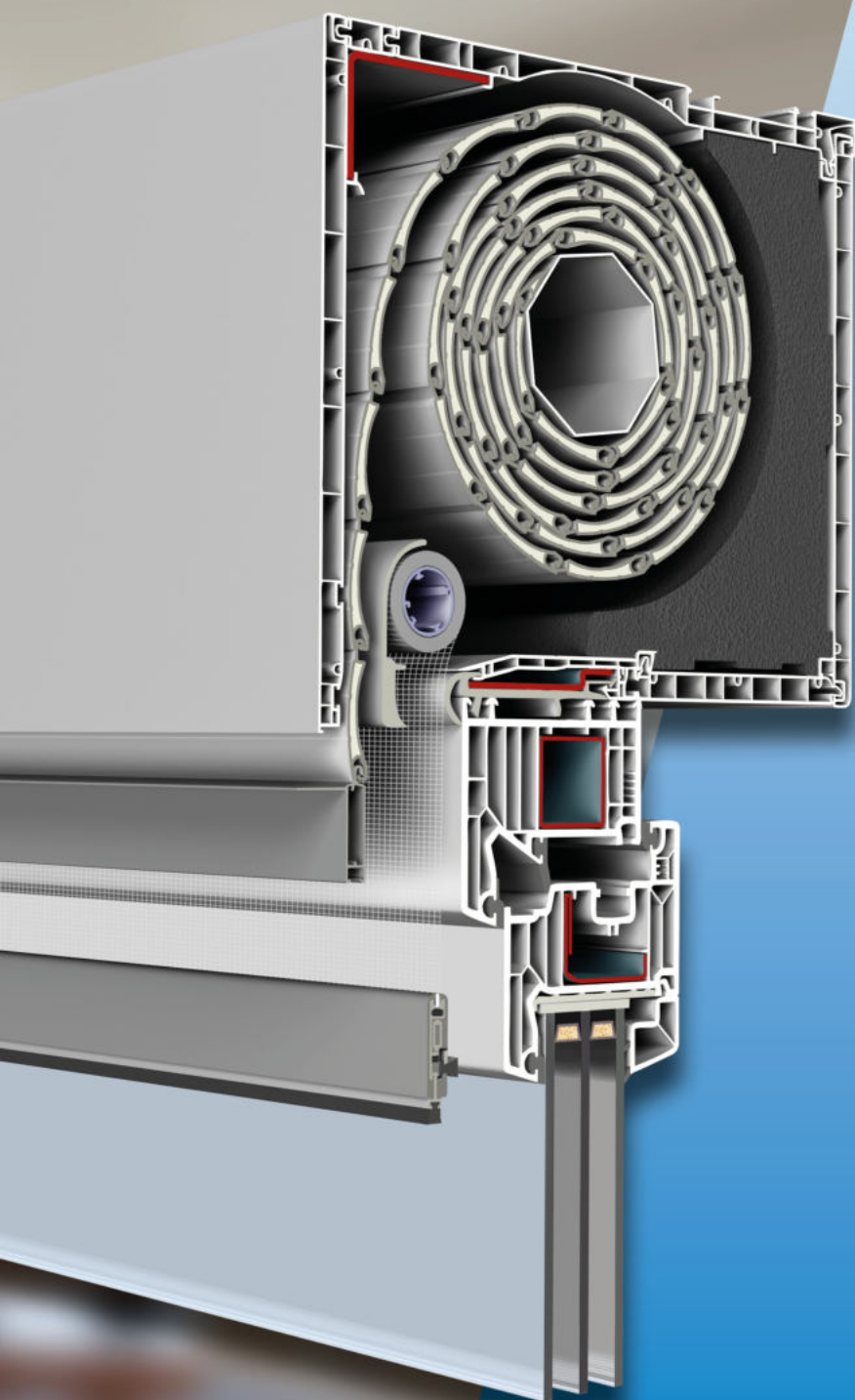

## VOS AVANTAGES

- + DE CONFORT
- + D'ISOLATION THERMIQUE
- + D'ISOLATION PHONIQUE
- + DE SOLIDITÉ
- + FACILE D'ENTRETIEN
- + PERSONNALISABLE



**PARTENAIRE somfy.**  
Motorisation et Automatisation  
Somfy IO Homecontrol®

## INFORMATIONS TECHNIQUES

- 3 dimensions de caisson selon les hauteurs de fenêtres
- Caisson étanche
- Révision intérieure ou basse
- Valeur  $U_c$  jusqu'à  $0,74 \text{ W/m}^2\text{K}$
- Montage en usine avec renforts statiques, soyez certains de ce que vous achetez (Exclusif !)
- Affaiblissement acoustique jusqu'à 43 dB (meilleures performances en option)
- Installation possible sur coulissantes-relevantes
- Excellent classement  $a_{sb}$  :
  - Révision basse  $a_{sb} = 0,043 \text{ m}^3/[\text{h m (daPa)}]^{0,79}$
  - Révision avant  $a_{sb} = 0,090 \text{ m}^3/[\text{h m (daPa)}]^{0,79}$



## 1 COLORIS

Suivant la couleur de la fenêtre. En option, pièces en aluminium peintes selon nuancier RAL, identique à celui de votre fenêtre.



## 2 TABLIER PVC / ALU

Lames PVC 37mm et 51mm.  
Lames Aluminium 37, 42 et 54 mm → Durée de vie plus importante que le PVC.



## 3 ENTRAÎNEMENT

Manuel (treuil, sangle, etc.) ou motorisé Somfy (radio ou filaire) suivant vos souhaits et vos habitudes.

### Motorisation **somfy**



De série avec moteur : attaches rigides de tablier anti-soulèvement. Sécurité renforcée.

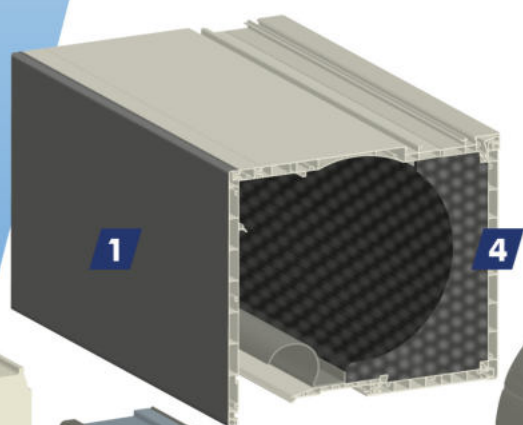

## 7 STABILITÉ : Exclusif

Consoles statiques intégrées en usine.

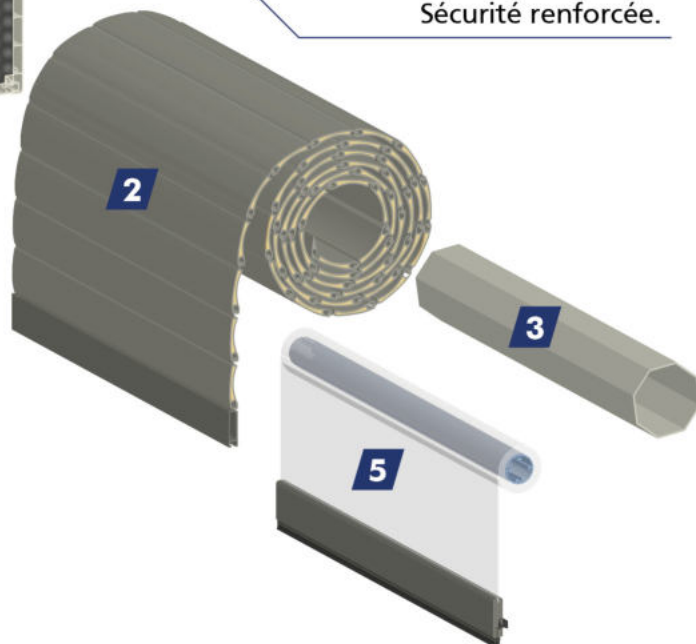

## 4 RÉVISION

Par le bas / face avant  
Suivant les conseils de votre concessionnaire, après étude de votre projet.  
Le coffre peut être «noyé» et invisible de l'intérieur.



## 5 ÉQUIPEMENT EN OPTION

Moustiquaire enroulable intégrée. Facile d'utilisation et d'entretien pour gagner un réel confort contre les nuisances des insectes.



## 6 ASSEMBLAGE EN USINE

Pour une meilleure étanchéité :  
Montage coffre/fenêtre réalisé en usine !  
- Renforts ++  
- Consoles statiques  
Soyez certain d'un montage certifié.

**LE FROID ET LA PLUIE  
RESTERONT DEHORS !**

## 510 MD : Triple joints

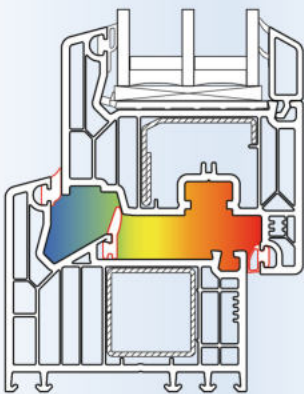

Une barrière supplémentaire :

- Thermiquement meilleur
- Plus étanche
- Encore plus d'isolation acoustique
- Protection du ferrage



Chez nous, les joints ne sont pas durs comme du béton. Faites le test, surtout dans les angles !  
Le cas échéant, les joints usés se remplacent aisément.

## Pivots et compas tridimensionnels

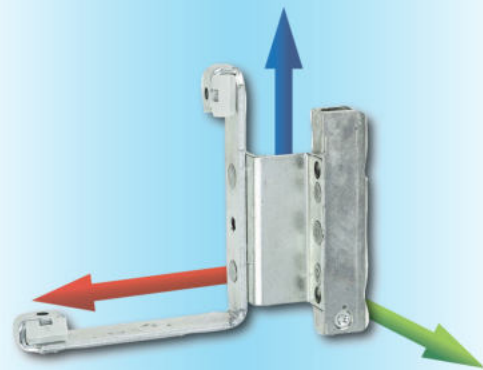

Réglage de l'application des joints grâce aux véritables pivots et compas réglables en 3 dimensions.  
Avec ses douilles de construction massive, le ferrage UNIJET D s'adapte parfaitement à des poids de vantaux élevés, tels que peuvent l'être les vantaux en triples vitrages.

Paumelles cachées sur châssis passifs.

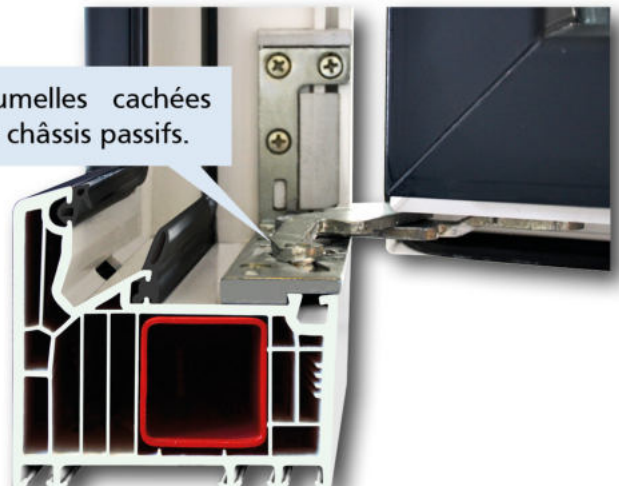



LABEL DE QUALITÉ



PROFILÉ PVC

CLASSE A

## GERMAN WINDOWS

Profilés 100%  
fabriqué en  
Allemagne

### EXIGEZ LA MEILLEURE QUALITÉ DE PROFILÉ !

#### NORME EN 12608 CLASSE A : UNE QUALITÉ SANS COMPROMIS.

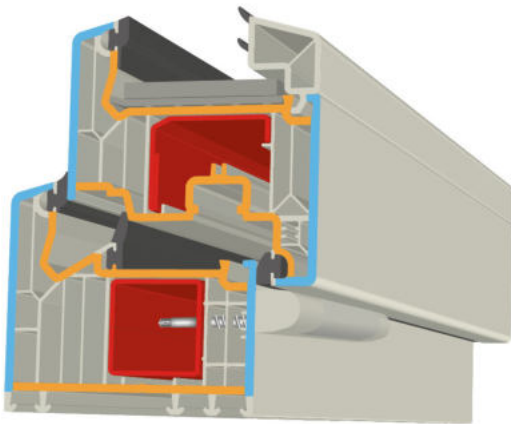

#### RAL CLASSE A, C'EST QUOI AU JUSTE ?

Les épaisseurs d'un profilé de fermeture/porte jouent un rôle décisif dans la durabilité du châssis. C'est 10 à 18% de PVC en plus par rapport à un profilé en RAL classe B concurrent (sources : études Veka).

#### ■ PAROIS EXTÉRIEURES :

Épaisseur de 3mm (+/- 0,2 mm) correspondant à 10% de matière supplémentaire par rapport à un produit classe B (standard européen).

#### ■ FEUILLURES ET ZONES DE RACCORDEMENT :

Épaisseur de 2,7mm (+/- 0,2mm) correspondant à 20% de matière supplémentaire par rapport à un produit classe B (standard européen).

#### FIXATION CERTIFIÉE DU FERRAGE DANS L'ACIER

#### VOS AVANTAGES :

- Les vis sont fixées plus solidement
- Meilleure isolation phonique
- Le profilé est plus rigide et se déforme moins
- Meilleure résistance à l'effraction

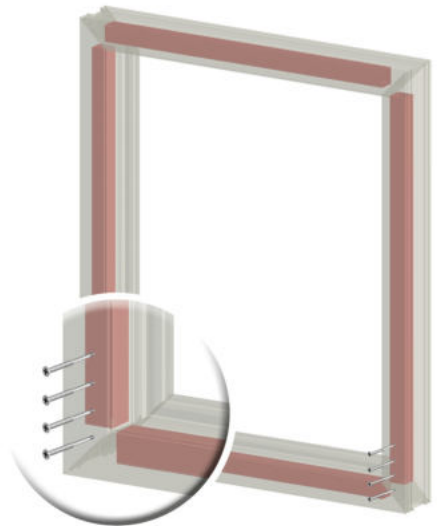

Acier coupé à la longueur du profilé PVC, pour une implantation garantie des vis dans l'acier.

#### PVC GARANTI SANS PLOMB ET SANS CADMIUM

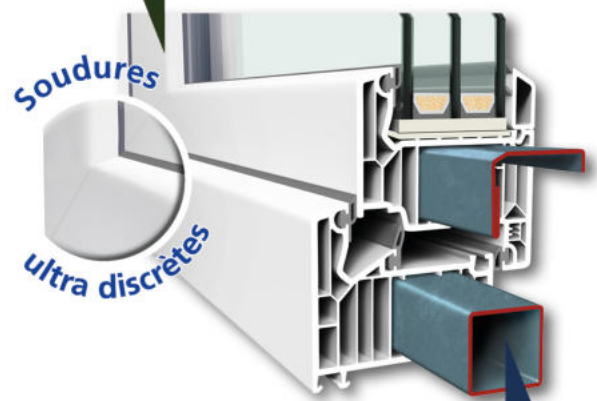

#### EXCLUSIF

Acier coupé à la mesure de votre fenêtre, porte ou coulissante.

## CHEZ INTERFERM, LA SÉCURITÉ EST PRIMORDIALE

Nous adaptons la sécurité selon les besoins de votre habitation :

### FENÊTRES



### PORTES

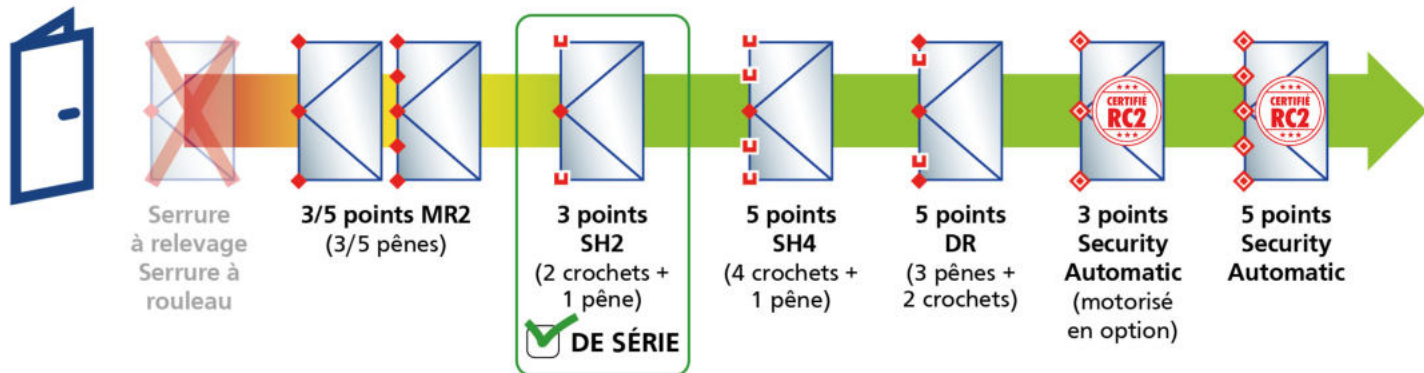

### COULISSANTES-RELEVANTES

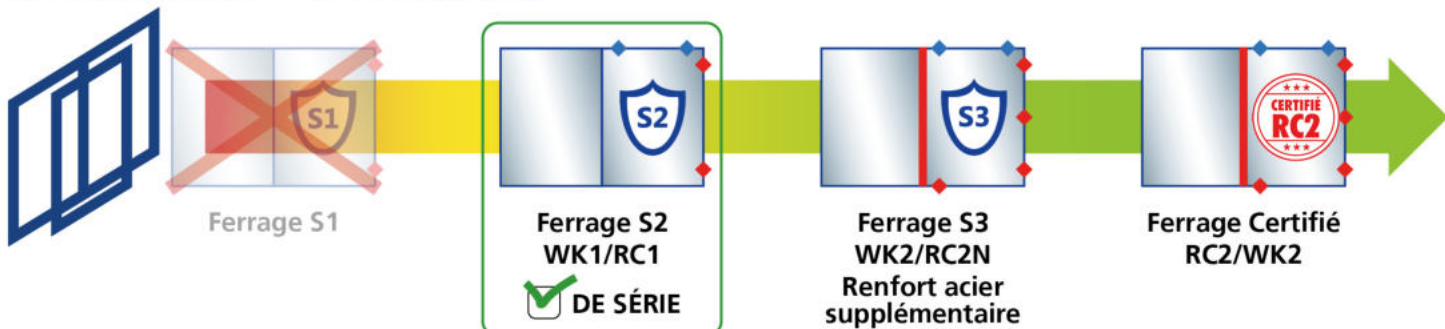

PLUS DE  
CONFORT

LA TRANQUILITÉ, QUEL QUE SOIT  
L'ENDROIT OÙ VOUS VIVEZ !

## PROFILÉS ET VITRAGES ADAPTÉS À VOS BESOINS

PLUS DE 30 COMPOSITIONS DE VITRAGE DIFFÉRENTES POUR RÉPONDRE À VOS ATTENTES !

- Fenêtres triple joints à conseiller
- Vitrages phoniques 6mm, 8mm, 10mm, feuilletés, etc.
- Disponible en double et triple vitrage
- Certificats disponibles



DE SÉRIE  
EN TRIPLE VITRAGE

Classe 3  
35 - 39 dB

Classe 2  
30 - 34 dB

~~Classe 1  
25 - 29 dB  
(Produits  
concurrents)~~

Classe 5  
45 - 49 dB

Classe 4  
40 - 44 dB



Aéroport / Gare / Autoroute



Grande ville / Route très fréquentée / Bus



Ville / Route moyennement fréquentée



Village / Petite ville



Campagne

# VITRAGES PERFORMANTS

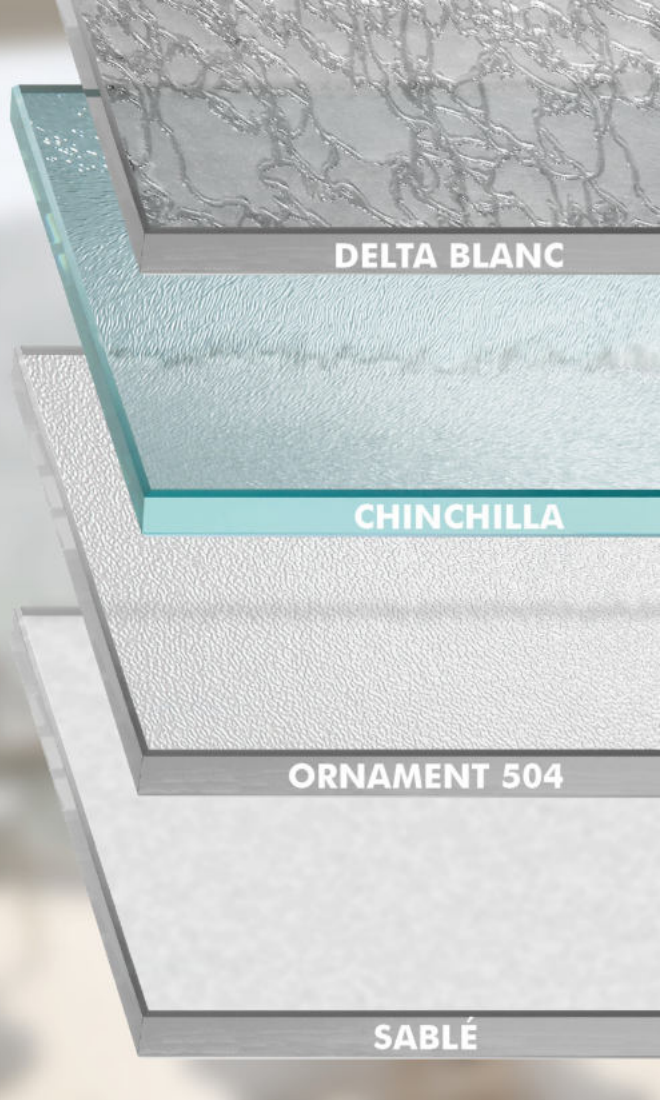

## INTERCALAIRE WARM EDGE DE SÉRIE SWISSPACER ULTIMATE DE SÉRIE SUR GAMME ECLAZ

### Facteur solaire

- GAMME XN : G = 54%
- GAMME ECLAZ : G = 60%

### Isolation disponible (triple vitrage uniquement)

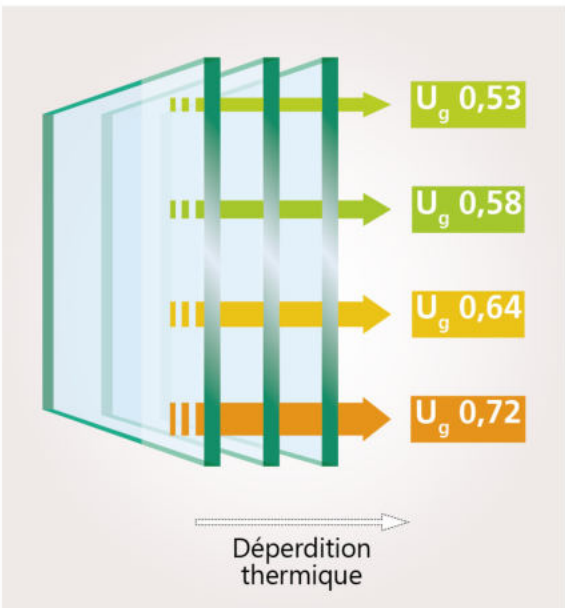

### Triple vitrage ECLAZ® disponible :

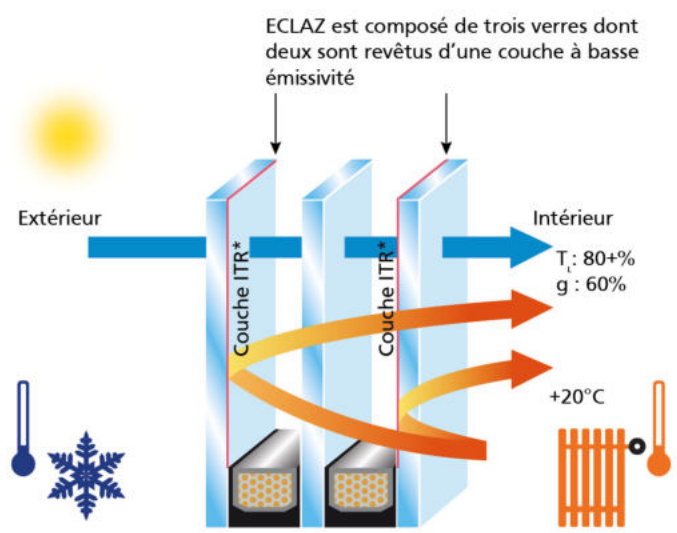

$U_g$  : 0.53 w/m<sup>2</sup>K, gaz : argon, espacer Swisspacer Ultimate de série  
\*ITR : Isolation Thermique Renforcée

Une association inégalée d'apports solaires et de transmission lumineuse élevée qui procure une meilleure efficacité énergétique avec un accès à la lumière naturelle accru.

**EN HIVER :**  
 + d'apports solaires gratuits  
 + isolant

**EN ÉTÉ :**  
 + isolant : garde le frais à l'intérieur

**DES FENÊTRES ESTHÉTIQUES  
DEHORS COMME DEDANS !**

**PLUS DE  
CRÉATIVITÉ**

**PLUS DE 3600 COMBINAISONS  
POSSIBLES !**

**PLUS DE 50 COULEURS DISPONIBLES !**

**TEINTES MASSE**

**COULEURS SABLÉES**

**AU CHOIX :**

**DÉCOR EXTÉRIEUR / BLANC INTÉRIEUR**

**BLANC EXTÉRIEUR / DÉCOR INTÉRIEUR**

**DÉCOR EXTÉRIEUR / DÉCOR INTÉRIEUR**

**BICOLORATION**  
(Exemple : Gris dehors/Bois dedans)

**LE PETIT + ESTHÉTIQUE**

Ferrage invisible disponible en option. Toutes les ferrures sont cachées.

Résiste à 130 kg !

**CONSULTEZ TOUS LES ÉCHANTILLONS CHEZ VOTRE FENÊTRIER**

**PLUS DE  
CRÉATIVITÉ**

QUAND LA FENÊTRE DEVIENT  
OBJET D'ART



Haute  
technologie



Aspect  
Ultramat



Toucher  
velours



## VEKA SPECTRAL

L'ALLIANCE DU PLAXAGE ET DU LAQUAGE

- Rendu soyeux Ultramat et ultra-moderne
- 10 coloris disponibles
- Toutes les couleurs sont garanties 10 ans
- Résiste aux rayonnements UV, produits chimiques, chocs, rayures et anti-graffiti
- Tenue parfaite face aux conditions météorologiques extrêmes



**PLUS DE  
CRÉATIVITÉ**

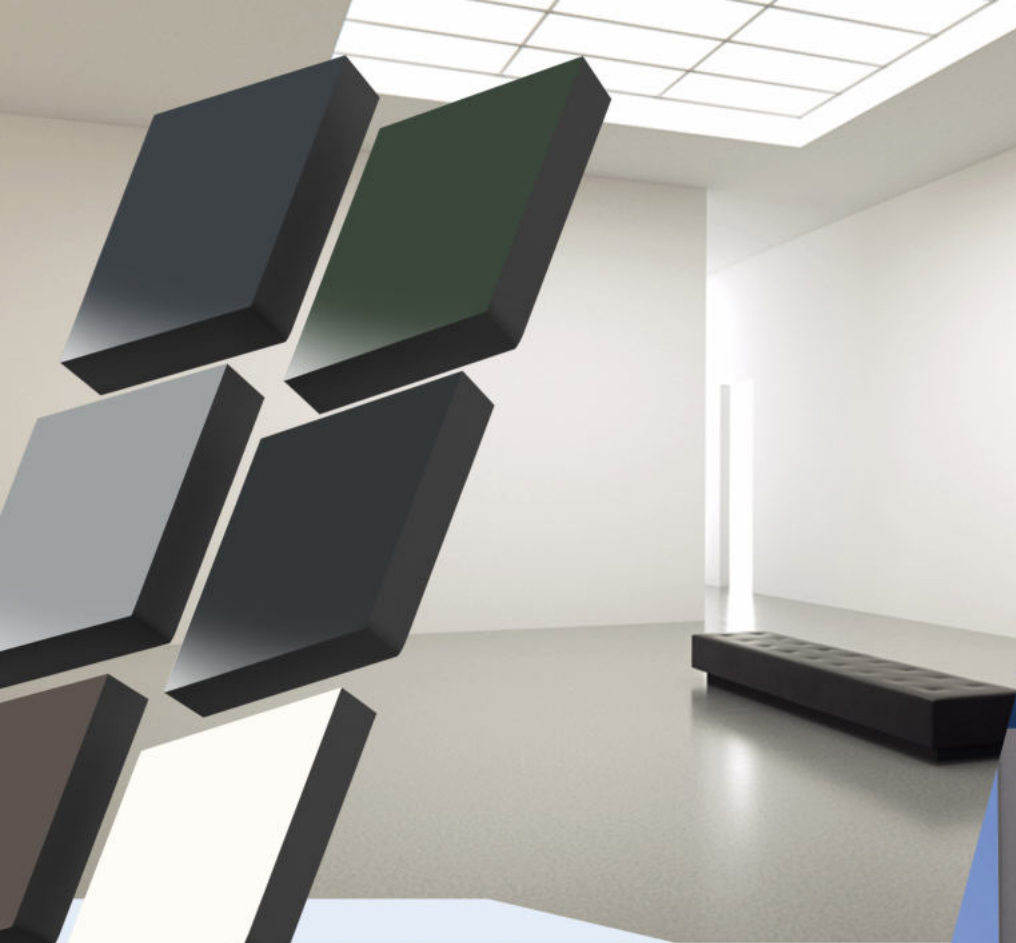

**Soudure du plaxage  
spécifique**



**Anthracite  
Ultramat  
(RAL 7016)**

**Vert Sapin  
Ultramat  
(RAL 6009)**

**Gris  
Ultramat  
(RAL 7040)**

**Vert Noir  
Ultramat  
(RAL 6012)**

**Umbr  
Ultramat  
(RAL 7022)**

**Blanc VEKA  
Ultramat  
(RAL 9016)**

**Noir Graphite  
Ultramat  
(RAL 9011)**

**Blanc Pur  
Ultramat  
(RAL 9010)**

**Bleu Acier  
Ultramat  
(RAL 5011)**

**Bordeaux  
Ultramat  
(RAL 3005)**

## **CAPOTAGE ALUMINIUM**

**Capotage aluminium :  
Assemblage invisible !**

**EXCLUSIF : Assemblé avec équerres  
l'angle ne s'ouvre pas en été/hiver**

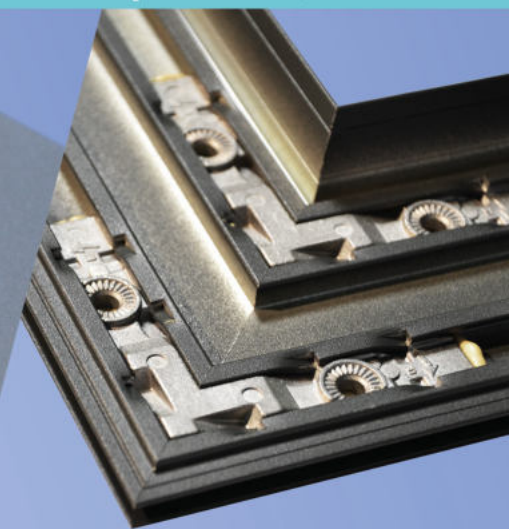

## **LE PETIT + ESTHÉTIQUE**

**Ferrage invisible** disponible  
en option. Toutes les ferrures  
sont cachées.

Résiste à 130 kg !

# GARANTIES

- INTERFERM est continuellement à la recherche de nouveaux produits encore plus performants afin de vous proposer une **qualité prouvée et durable** !
- Nos produits, que nous voulons haut de gamme, bénéficient de **tarifs qui restent attractifs et concurrentiels**.
- Nous formons en continu nos partenaires aux nouvelles techniques de montage BBC+, passif...

INTERFERM® vous propose des fermetures à haute et très haute isolation thermique ainsi que du matériel adapté à leur mise en œuvre.

Conception et logistique entièrement Française, fabrication Allemande. Notre volonté est de vous faire profiter de notre longue expérience et de notre expertise dans le domaine de la menuiserie extérieure. Nous disposons donc de tous les atouts nécessaires pour vous proposer la combinaison idéale de la maîtrise technique sur le marché.



<b>PVC</b>	<b>Blanc</b>	<b>GARANTI 10 ANS</b>	<ul style="list-style-type: none"> <li>• Couleur</li> <li>• Déformation</li> <li>• Qualité de fabrication</li> </ul>
	<b>Couleur</b>		
	<b>Vitrage</b>	<b>GARANTI 10 ANS</b>	<ul style="list-style-type: none"> <li>• Embuage</li> <li>• Autres défauts : Se référer aux conditions spécifiques</li> </ul>
	<b>Quincaillerie / Ferrage</b> <b>Volet roulant / Motorisation</b> <b>Panneau de porte</b>	<b>GARANTI 5 ANS</b>	

## ASSURANCE DÉCENNALE FABRICANT

### VOTRE FENÊTRIÈRE EST LÀ POUR VOUS CONSEILLER

Construction et rénovation sont des moments qui tiennent une place importante dans votre projet de vie. Vous avez donc besoin d'un partenaire de confiance. En tant que distributeur INTERFERM, nous vous apportons toute notre assistance lors de votre choix de fermetures.

**VOTRE CONCESSIONNAIRE**

NAEGEL FERMETURES  
 5 Rue du Moulin  
 68390 BATTENHEIM  
 Tél : 06 16 45 48 85 - 06 86 24 39 12  
 Email :  
 contact.naegel.fermetures@gmail.com  
 Siret : 953 069 770 00014 - APE 4332A

**PROFILÉ 100% RECYCLABLE**



16 impasse Montgolfier 68127 SAINTE-CROIX-EN-PLAINE • Tél.: +0033(0)3 89 20 13 64 • contact@interferm.fr  
 Sous réserve de modifications techniques et d'éventuelles fautes d'impression.  
 Crédits photos : 123RF : © Alexandre Zveiger - © Paylessimages - © ginasanders - © strelok // Fotolia : © Fotoschlick -  
 © GM Photography // Pixabay : © tookapic - © StockSnap - © Sandro Porto - © Arek Socha - © Viktor\_Birkus //  
 © German windows - © Veka  
 Impression : MOSER+ 68127 NIEDERHERGHEIM



**PARTENAIRE**