



Fabricant de fenêtres PVC, Portes, Volets roulants & Persiennes



Sofen Fabrication française de menuiseries PVC

## ALPINA 70

AMPLIFIE LA LUMINOSITÉ  
AUGMENTE VOTRE ISOLATION  
THERMIQUE ET ACOUSTIQUE



[www.sofen.fr](http://www.sofen.fr)



Les fenêtres laissent pénétrer de la lumière dans l'habitation et protègent contre les influences extérieures. ALPINA 70 vous offre la synthèse parfaite d'une technologie de fenêtre innovante.

### Protection acoustique – le calme absolu

Le bruit est désagréable et a une influence négative sur le corps humain. Les profils de fenêtres des systèmes PVC d'aluplast garantissent les meilleures propriétés d'isolation.

### Isolation thermique – pour une meilleure conscience environnementale

Les systèmes de fenêtres d'aluplast assurent, par leurs meilleures propriétés d'isolation, un espace de vie plus agréable.

### Sécurité – pour plus de sérénité ALPINA 70

Géométrie spéciale des profils de fenêtres protégeant efficacement contre le cambriolage

### Dormants, appuis et seuil disponibles :

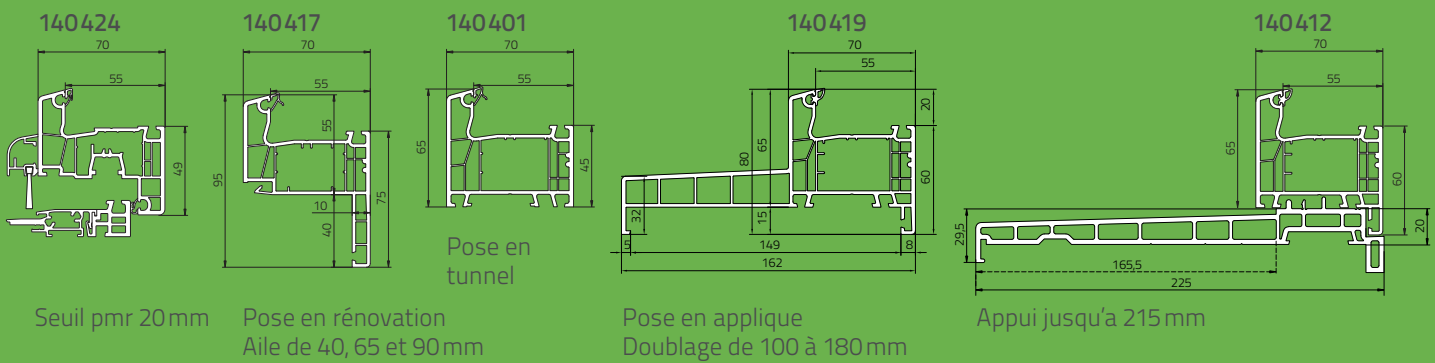



## NOS FINITIONS, NUANCIERS COULEURS

### La nouvelle génération de surfaces de fenêtres

La menuiserie Bois/Alu By Sofen. Grâce à ces textures innovantes vous aurez l'apparence et le touché du bois et de l'aluminium avec les performances thermique du PVC.

woodec/aludec exemple de combinaisons	Désignation du décor	N° ap	Code couleur	Joint
	turner oak malt aludec jet black	-19 -04	470-3001 476-6062	
	turner oak toffee aludec jet black	-22 -04	470-3004 476-6062	
	sheffield oak alpine aludec gris anthracite	-20 -03	470-3002 470-6003	
	aludec trafic blanc aludec DB703	-36 -07	470-6030 470-1014	

## woodec – imitation parfaite bois - 1 face ou 2 faces

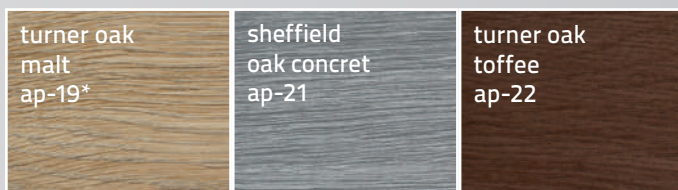

Un aspect bois étonnant et un touché unique, combinés à tous les avantages d'une fenêtre en PVC: voilà ce qu'offre la nouvelle surface de fenêtre woodec.

## aludec – imitation parfaite alu – 1 face ou 2 faces



Une combinaison parfaite, pour l'intérieur comme pour l'extérieur. Il n'a jamais été aussi facile et économe en ressources de produire une fenêtre en PVC au look aluminium !

## Plaxage standard – 1 face ou 2 faces

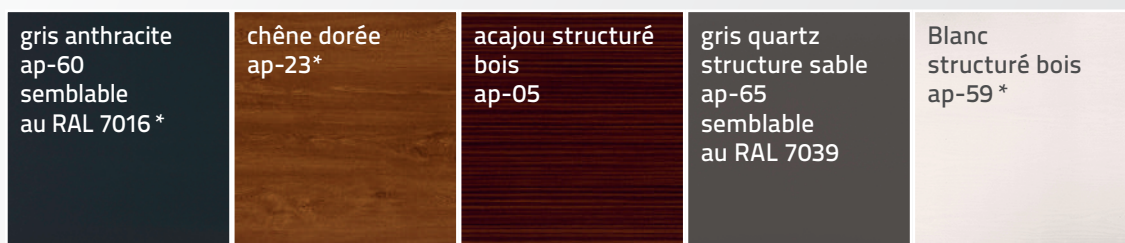

## Teinté masse



## Recyclage et protection de l'environnement, exemplaires !

Notre avantage : le plastique est recyclable et donc également réutilisable ! La protection de l'environnement et la préservation des ressources nous tiennent à coeur et sont aujourd'hui indispensables. aluplast est co-associée de la société Rewindo GmbH. L'objectif est d'apporter une contribution à l'économie durable et responsable en augmentant le taux de recyclage.



Chez Sofen, nous sommes engagés dans la durée sur la démarche développement durable au travers de pratiques concrètes visant plus particulièrement à réduire les émissions de CO<sub>2</sub>. Exemple : Tri sélectif des déchets, fabrication local, livraisons courtes.

## EPD : bilan écologique documenté

Nos produits disposent de déclarations européennes écologiques (Europäische Umwelt-Produktdeklaration, EPD) selon les normes ISO 14025 et EN 15804 qui documentent avec précision le bilan écologique de nos fenêtres en PVC calculé pour une durée de vie du produit moyenne de 50 ans.



De nombreux autres coloris disponibles sur notre site : [www.sofen.fr](http://www.sofen.fr)

\* Stock disponible en usine. Pour toutes autres coloris consulter notre service commercial



## ALPINA 70

### Épaisseur 70mm en dormant ouvrant - 5 chambres

- Propriété d'isolation thermique  $U_w$  de 1,4 jusqu'à 0,8 W/m<sup>2</sup>k suivant vitrages
- épaisseur de vitrage jusqu' à 41 mm
- isolation acoustique jusqu' à 45dB (jusqu'à la classe de sécurité acoustique IV)
- Double vitrage très basse émissivité de 28mm en standard, à performance thermique optimale.
- contours différents pour un design individuel
- parclose design carré pour l'intérieur
- PVC avec renforts métalliques garantissant une excellente tenue dans le temps (selon avis technique CSTB).
- système à 5 chambres en combinaison standard
- système à double joints à frappe dans le dormant et dans l'ouvrant
- l'utilisation des ferrures de sécurité adaptée garantit une protection effective contre le cambriolage



### Vitrage décoratif

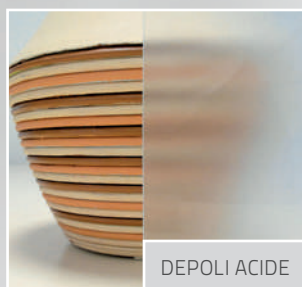
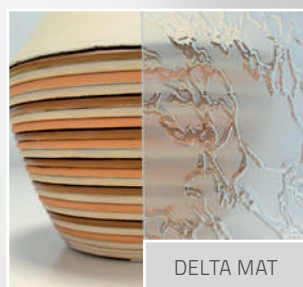
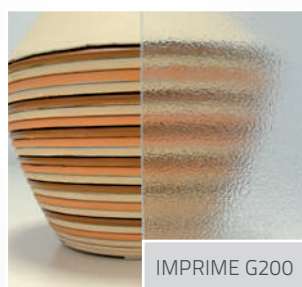

Autres Vitrages décoratifs sur demande consulter le service commercial.



FENETRES

PORTE-FENETRES

PORTES DE SERVICE

PORTES D'ENTREE

COULISSANTS

VOLETS ROULANTS

## Sofen, fabricant de menuiseries PVC depuis plus de 35 ans.

Sofen vous accompagne dans vos projets menuiseries en neuf ou en rénovation.

Basés à Charancieu dans le nord Dauphiné, nous fabriquons et livrons avec nos employés plus de 10 000 menuiseries PVC en région Rhône-Alpes. Nos points forts : Le savoir-faire de nos employés ainsi que l'utilisation de machines à la pointe de la technologie qui nous permettent de garantir une qualité maximale tout au long du processus.

Centre d'usage numérique | Soudeuse numérique | Ebavureuse numérique

Le suivi du produit est également favorisé par la proximité de nos fournisseurs.

PARTENAIRES :



**SOFEN**

665 route de la Sinière  
38490, Charancieu  
Tel : 04.76.32.20.25  
Mail : [contact@sofen.fr](mailto:contact@sofen.fr)

[www.sofen.fr](http://www.sofen.fr)