

# CATALOGUE

MATCOM est une société spécialisée dans la location de matériel BTP : mini-pelles, chargeuses, élévateurs et équipements de chantier.

Nous accompagnons principalement des professionnels du bâtiment dans leurs besoins en matériel, en proposant des solutions fiables, réactives et adaptées à chaque projet.

Aujourd'hui, une partie importante de notre parc est utilisée en interne, notamment en collaboration avec la société Pro-Logis, PME du secteur du BTP d'environ 25 collaborateurs. Cette proximité terrain nous permet de bien comprendre les contraintes chantier et d'apporter des solutions concrètes et efficaces.

Notre objectif : proposer un matériel disponible, performant et un service simple, rapide et de confiance.

[depot@pro-logis.net](mailto:depot@pro-logis.net)

01 39 84 96 46



- Chariot Télescopique Bobcat 12ML
- Chariot Télescopique Caterpillar 6ML
- Minipelles Caterpillar 2.5T
- Minipelle Bobcat 2.5T
- Minipelle Bobcat 800kgs
- Minipelle Caterpillar 800kgs
- Minipelle Bobcat 1.5T
- Minipelle Bobcat 5T
- Chargeuse Caterpillar 960M
- Chargeuse T110
- Chargeuse S100
- Chargeuse T140

- Chariot de transport TC1 et électriques télécommandés
- Pelle Hitachi 13T
- Extracteurs d'air
- Gazelles
- Brouettes électriques
- Treuils de levage électrique
- Élévateurs LG20
- Échelles monte-matériaux
- Matériel de sécurité (garde-corps, tourniquets,..)

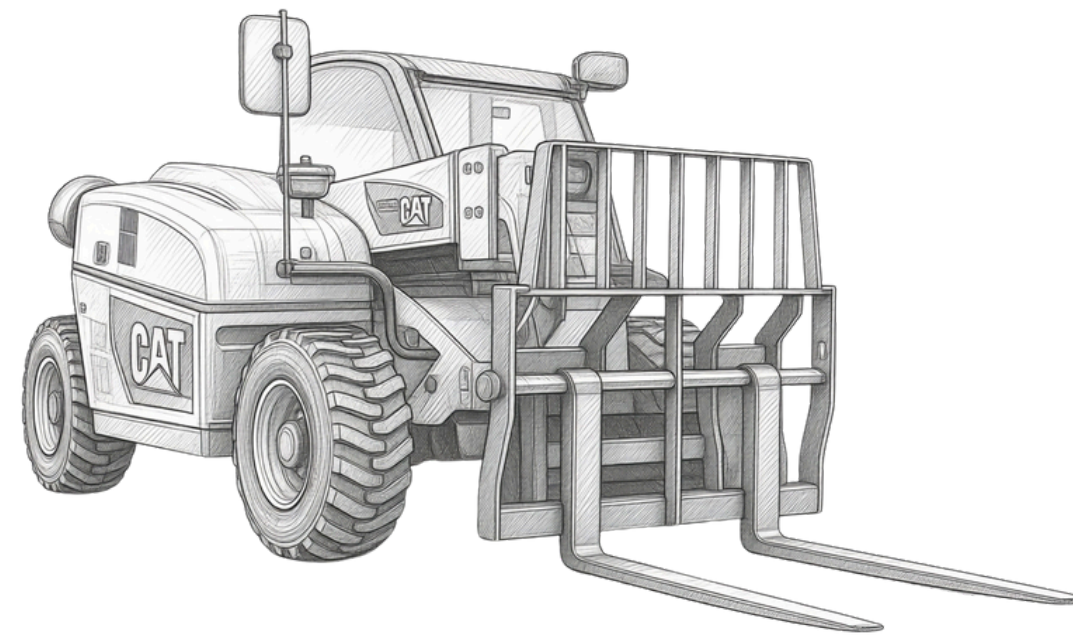

#### Caractéristiques techniques :

- Poids = 4 999 kg
- Fourche = 1 m
- Longueur hors tout : 3 800 mm
- Largeur hors tout : 1 800 mm
- Hauteur hors tout : 2 227 mm

# CHARGEUR À BRAS TÉLESCOPIQUE

Agile, robuste et polyvalent, le Caterpillar TH255C est conçu pour optimiser les opérations de manutention, de chargement et de levage sur chantier.

Compact et maniable, il facilite les déplacements dans les espaces restreints tout en offrant une excellente capacité de travail.

Grâce à sa conception performante et à sa simplicité d'utilisation, il répond efficacement aux besoins des professionnels du BTP sur des environnements de travail variés.



**2500 KG**  
Charge maximale

**5,6 M**  
Hauteur de levage

**Tarif de location :**  
66 € HT / jours

**3,2 t**  
Charge maximale

**0,9 m<sup>3</sup>**  
Capacité godet

# CHARGEUR À BRAS

## Caractéristiques techniques :

- Poids = 5 600 kg
- Fourche = 1 m
- Longueur hors tout : environ 5,4 à 5,6 m
- Largeur hors tout : environ 1,84 m



Compact et polyvalent, le Caterpillar 906M est conçu pour les travaux de manutention, de chargement et de déplacement de matériaux sur chantier.

Maniable et robuste, il circule facilement dans les zones étroites tout en offrant stabilité, efficacité et fiabilité au quotidien.



**Tarif de location :**  
80 € HT / jours



# CHARGEUR COMPACTE SUR CHENILLES T450

Compacte et performante, la Bobcat T450 est idéale pour les travaux de chargement et de manutention dans les espaces réduits et les environnements exigeants.

Grâce à ses chenilles et à sa conception robuste, elle assure stabilité, maniabilité et efficacité sur terrains irréguliers tout en offrant une excellente capacité de travail pour les professionnels du BTP.

**Tarif de location :**  
71 € HT / jours

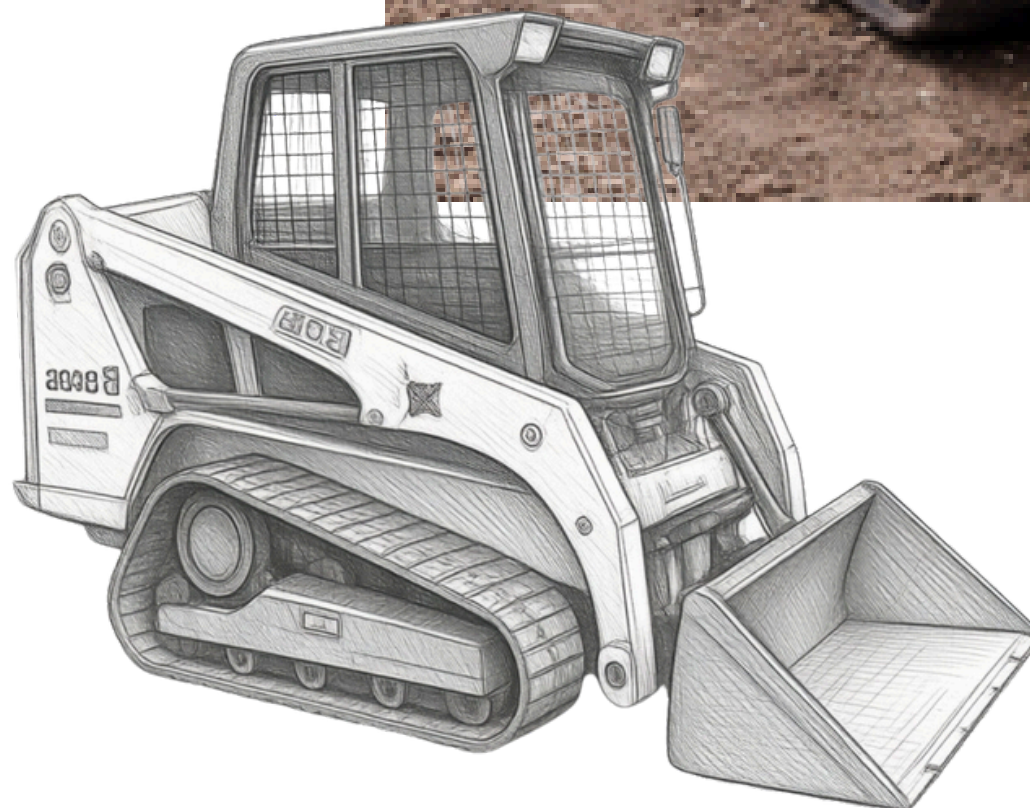

**717 KG**  
Charge maximale

**2,13 M**  
Hauteur de  
déversement

#### Caractéristiques techniques :

- Hauteur de déversement avec godet standart : 2129 m
- Poids = 2961 kg

# CHARGEUSE COMPACTE SUR CHENILLES T110

## Caractéristiques techniques :

- Poids = 2 379 kg
- Longueur hors tout (avec godet) : 2,97 m
- Longueur hors tout (sans outil) : 2,26 m à 2,30 m
- Largeur hors tout : 1,27 m
- Hauteur hors tout : 1,88 m

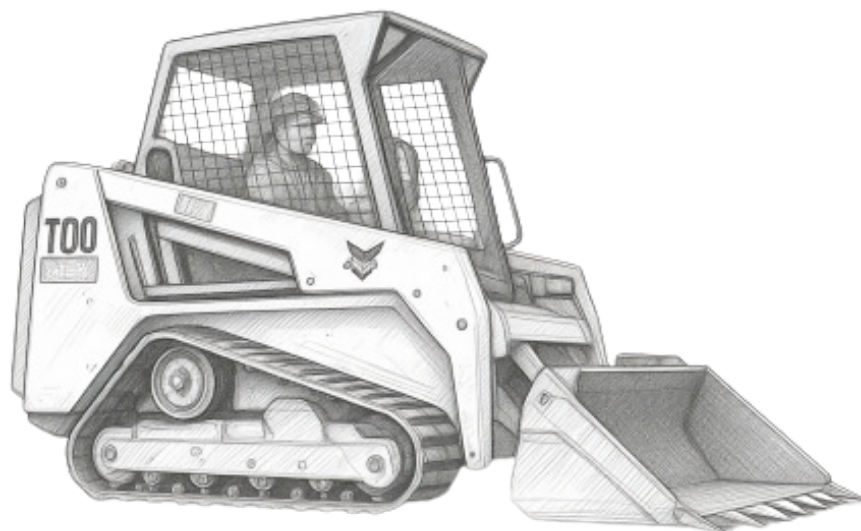

**505 kg**  
Charge maximale

**1443 kg**  
Charge de basculement

**Tarif de location :**  
57€ HT / jours

Grâce à son système sur chenilles et à sa conception robuste, elle offre une excellente stabilité et une bonne adhérence sur différents terrains.

Polyvalente et facile à prendre en main, elle répond efficacement aux besoins quotidiens des professionnels du BTP et de l'aménagement.



# CHARIOT DE TRANSPORT TC1

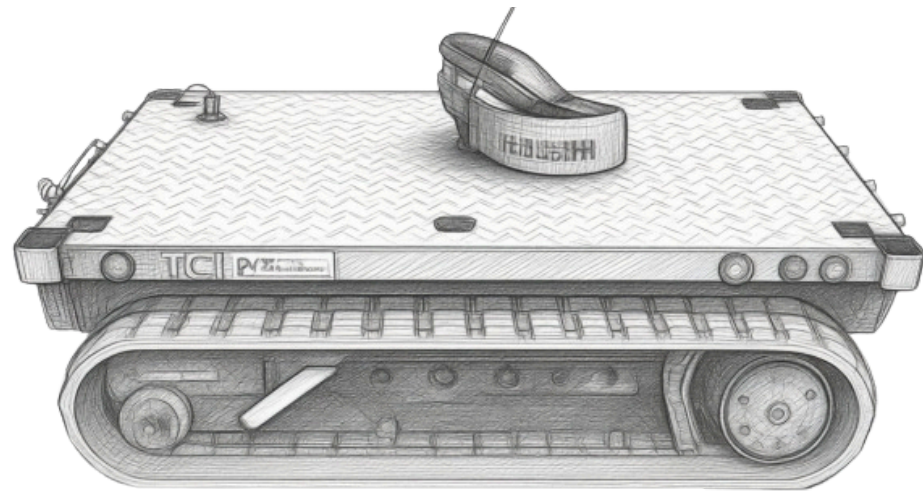

**Tarif de location :**  
65 € HT / jours

Le chariot de transport TC1 est conçu pour faciliter le déplacement de matériaux et d'équipements sur chantier.

Compact, robuste et simple d'utilisation, il permet de transporter des charges importantes tout en conservant une excellente maniabilité, même sur terrains inclinés. Idéal pour optimiser les opérations de manutention au quotidien.



**500 kg**  
Poids

**1200 kg**  
Charges max

### Caractéristiques techniques

- Charge max = 1 200 kg
- Durée de charge = 8 heures
- Pente max = 20°

# CHARGEUSE COMPACTE S100

La Bobcat S100 c' est une machine compacte conçue pour les travaux de manutention et de chargement dans les espaces restreints. Grâce à son petit gabarit et à sa grande maniabilité, elle permet d'intervenir facilement sur des chantiers urbains ou des zones difficiles d'accès. Sa conception robuste garantit une utilisation efficace et fiable au quotidien.

## Caractéristiques techniques :

- Portée de déversement à hauteur max. = 412 mm
- Longueur hors tout (avec godet) : 2,80 m
- Longueur hors tout (sans outil) : 2,26 m
- Largeur hors tout : 1,17 m
- Hauteur hors tout (cabine) : 1,88 m



**457 Kg**  
Charge maximale

**1860 Kg**  
Poids machine

**Tarif de location :**  
46 € HT / jours

# MANITOU TÉLESCOPIQUE T35

Le Bobcat T35 est conçu pour les opérations de levage et de manutention nécessitant puissance et portée sur chantier. Sa structure robuste et sa capacité de charge élevée lui permettent de manipuler efficacement des matériaux lourds tout en conservant une excellente stabilité. Adapté aux environnements exigeants, il facilite les interventions en hauteur et les travaux de manutention intensifs.

**Tarif de location :**  
48 € HT / jours

## Caractéristiques techniques

Poids : 8 240 kg  
Fourches : 1 m  
Largeur hors tout : 2216 mm  
Hauteur hors tout : 2610 mm

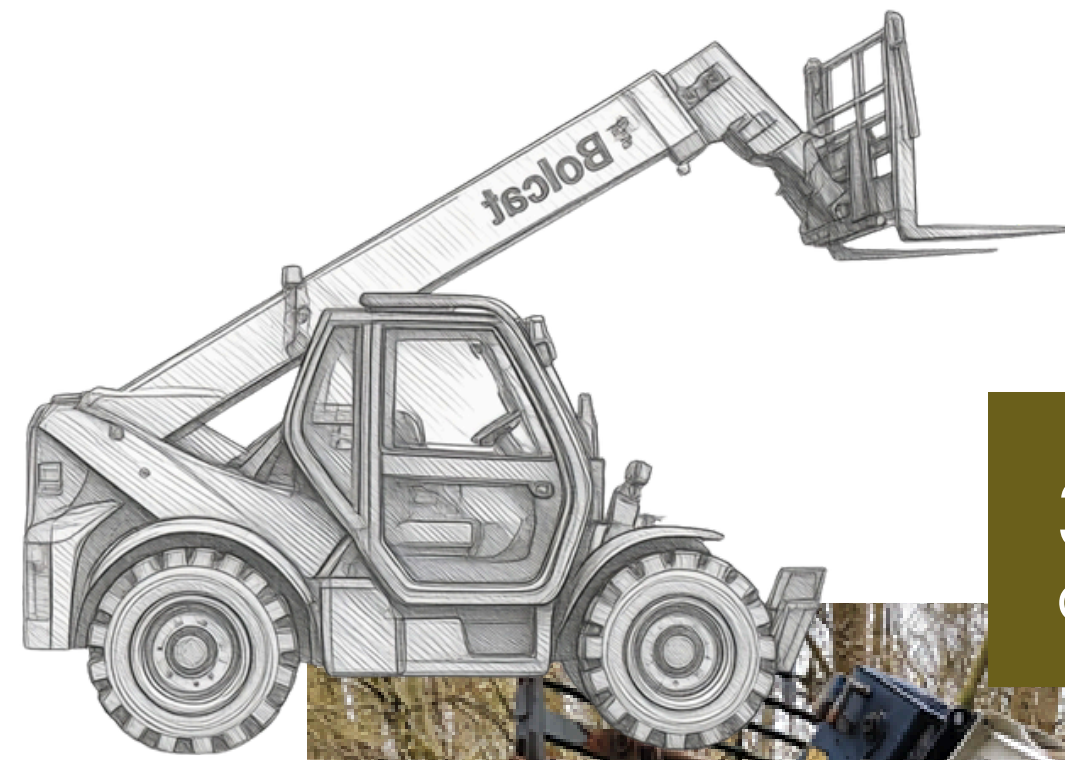

**3500 Kg**  
Charge maximale

**8,1 m**  
Portée maximale



# CHARGEUR À BRAS TÉLESCOPIQUE 302-7 DRC

Compacte et performante, la mini-pelle sur chenilles Caterpillar 302.7D CR est conçue pour les travaux de terrassement, de creusement et de manutention en espaces restreints.

Sa stabilité sur chenilles et sa précision de mouvement lui permettent d'intervenir efficacement sur des chantiers variés, même dans des zones difficiles d'accès.

Robuste et maniable, elle offre un excellent compromis entre puissance, contrôle et polyvalence pour les professionnels du BTP.

**Tarif de location :**  
42 € HT / jours



**2670 KG**  
Poids

**4481 MM**  
Charges maximales



## Caractéristiques techniques :

- Force du godet max. = 2 294.36 kg
- Largeur godet = 400/450 mm, 500/900 mm, 1 500 mm
- Profondeur de fouille : 2,4 m à 2,6 m

# MINI-PELLE SUR CHENILLES E27-Z

La mini-pelle sur chenilles Bobcat E27z est une machine compacte et performante, conçue pour les travaux de terrassement, de creusement et d'aménagement en espaces restreints.

Grâce à sa stabilité sur chenilles et à sa précision de pilotage, elle permet d'intervenir efficacement sur des chantiers variés, même dans des zones difficiles d'accès.

Robuste et maniable, elle offre un excellent équilibre entre puissance, confort d'utilisation et polyvalence pour les professionnels du BTP.

## Caractéristiques techniques

- Profondeur max. de la lame = 420 mm
- Largeur godet = 400/450 mm, 500/900 mm, 1 500 mm
- Hauteur : 2438 mm

**Tarif de location :**  
49 € HT / jours

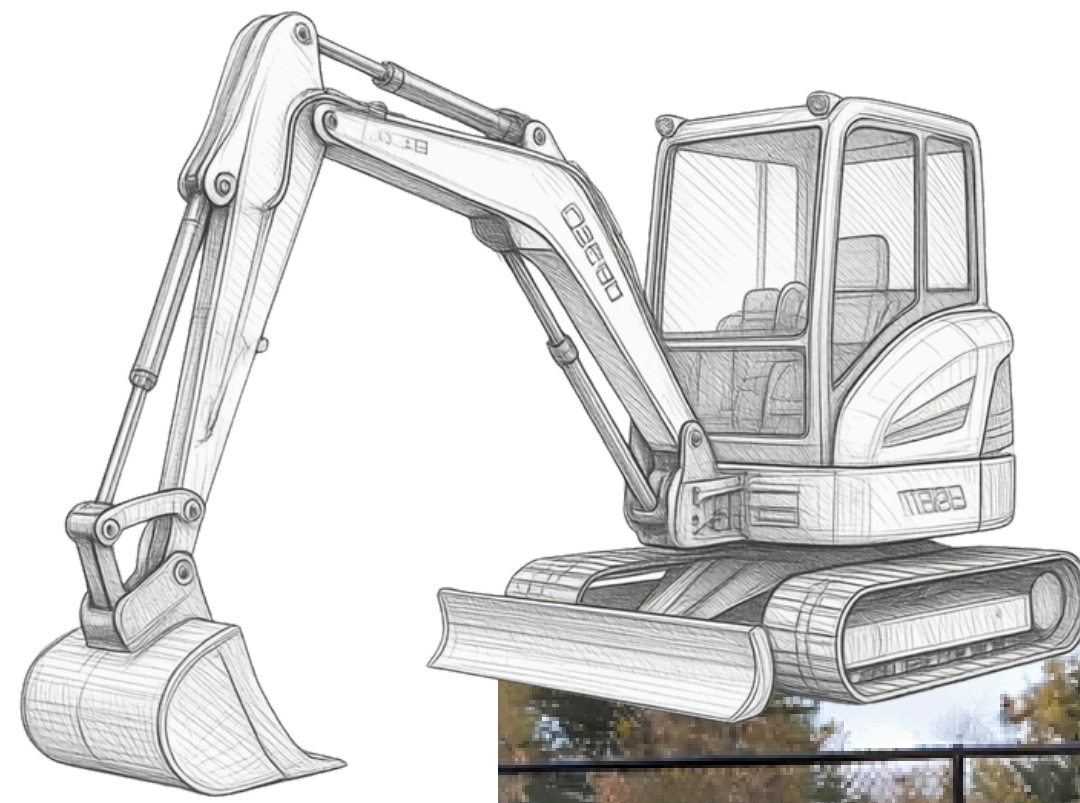

4644 Mm  
Charge maximale

2705 Kg  
Poids



# MINI-PELLE BOBCAT E50

La mini-pelle Bobcat E50 est une machine puissante et polyvalente, idéale pour les travaux de terrassement, de creusement et d'aménagement sur chantier.

Grâce à sa conception robuste et à sa grande capacité de travail, elle assure des interventions efficaces tout en conservant une excellente maniabilité.

**Tarif de location :**  
80€ HT / jours

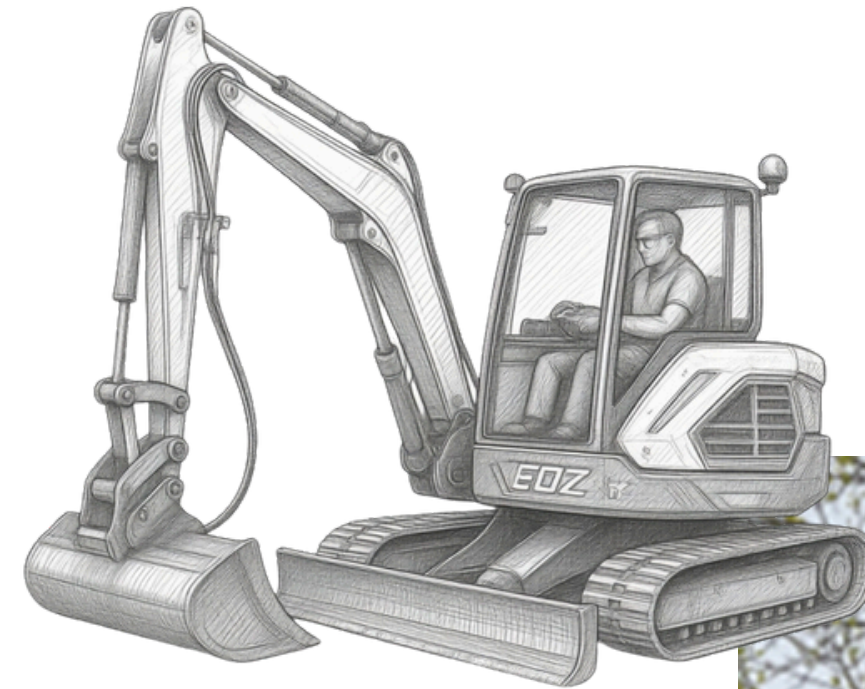

**320 kg**  
Charge maximale

**4905 kg**  
Poids

## Caractéristiques techniques

- Capacité godet = 5 939 mm
- Largeur godet = 350 mm, 540mm, 1 400 mm
- Longueur hors tout : 5,3 à 5,5 m
- Largeur hors tout : 1,96 m
- Hauteur hors tout : 2,55 m
- Poids en ordre de marche : 5,4 t



# MINI-PELLE DOOSAN DX17Z

## Caractéristiques techniques :

- Profondeur de fouille max. = 2 249 mm
- Largeur godet = 220 mm, 460 mm, 960 mm
- Hauteur hors tout = 2297 mm
- Profondeur de lame max / longue portée : 204/254 mm

**Tarif de location :**  
35 € HT / jours

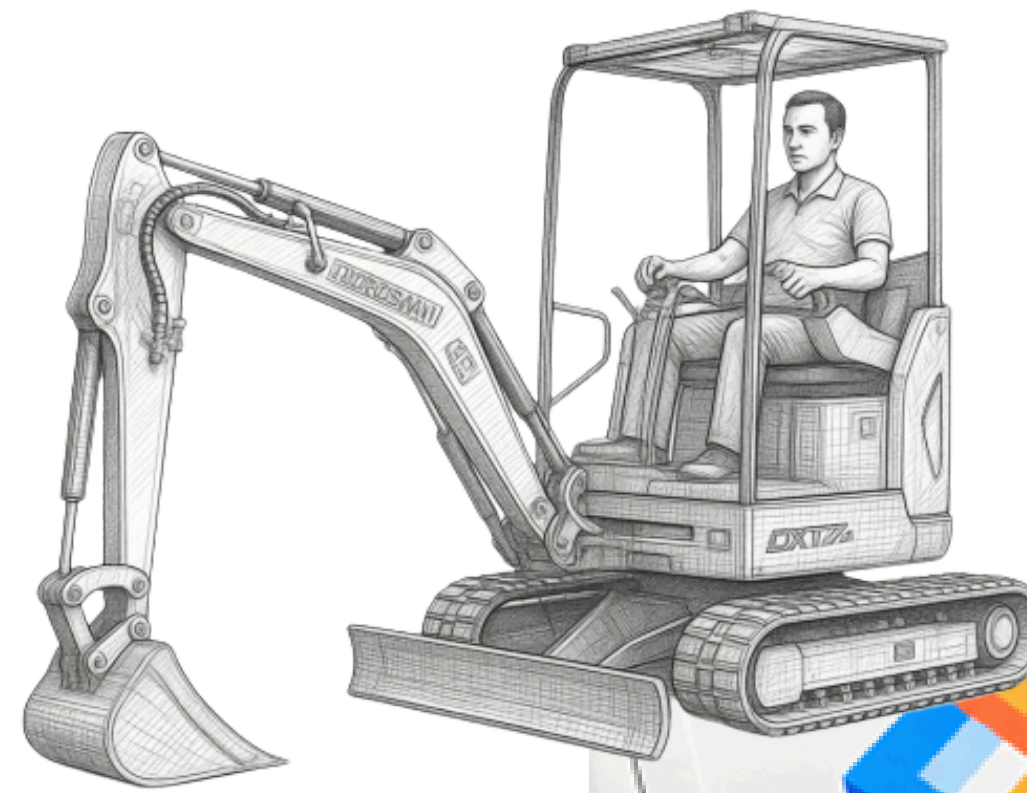

1749 kg

Poids

3971 mm

Charge maximale

Compacte et maniable, la mini-pelle Doosan DX17Z est idéale pour les travaux de terrassement et de fouille en espaces restreints.

Robuste et polyvalente, elle offre précision, stabilité et efficacité pour les chantiers du BTP et de l'aménagement.



# PELLE HITACHI 13T

Compacte et performante, la pelle Hitachi ZX135US-5B est conçue pour les travaux de terrassement, d'excavation et de manutention sur chantier.

Robuste et polyvalente, elle s'adapte efficacement aux différentes opérations grâce à ses équipements de godets, tout en garantissant puissance, stabilité et précision pour les professionnels du BTP.

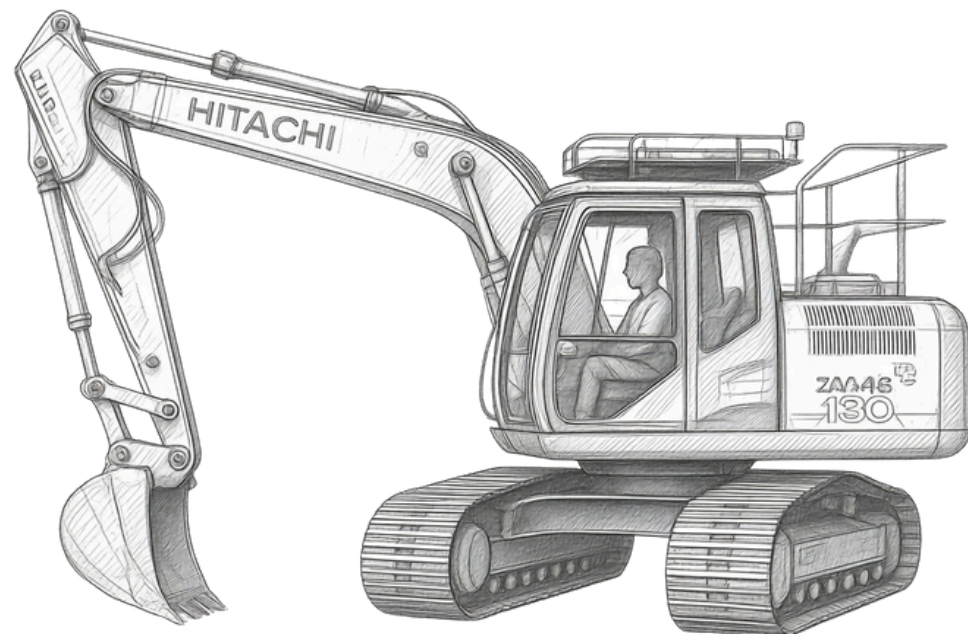

500 mm

Godets retro

13 T

Poids

**Tarif de location :**  
100€ HT / jours

## Caractéristiques techniques :

- Godets Retro = 1000 mm
- Godets Curage = 1800 mm
- Hauteur : 2,80 m à 2,95 m
- Largeur : 2,45 m à 2,60 m
- Longueur (hors bras) : 7,2 m à 7,9 m
- Profondeur de fouille : 5,3 m à 5,6 m



# MARTEAU HYDRAULIQUE BOBCAT E45

Le marteau hydraulique Bobcat E45 Hydraulic Breaker est conçu pour les travaux de démolition, de casse et de terrassement nécessitant puissance et précision.

**Tarif de location :**  
10 € HT / jours

#### Caractéristiques techniques :

- Débit (L/min) = 30.0-65.0 L/min

**220 kg**  
Poids

**120 bar**  
Pression de travail

Robuste et performant, il permet d'intervenir efficacement sur différents types de matériaux tout en garantissant une excellente efficacité de frappe.

Adapté aux chantiers exigeants, il offre fiabilité et rendement pour les professionnels du BTP.



# MARTEAU HYDRAULIQUE BOBCAT E45

## Caractéristiques techniques :

- Débit (L/min) = 13.0-23.0 L/min
- BRH = Model SB35TS-P série no 1953

**Tarif de location :**  
5 € HT / jours

**65 kg**  
Poids

**120 bar**  
Pression de travail

Le marteau hydraulique Bobcat E10 Hydraulic Breaker est idéal pour les travaux de démolition légère, de casse et de terrassement en zones restreintes.

Compact et maniable, il offre une excellente précision de frappe tout en garantissant efficacité et fiabilité sur chantier.



# TOURNIQUET

Le tourniquet BTP permet de sécuriser et contrôler les accès sur chantier de manière simple et efficace.

Robuste et adapté aux environnements extérieurs, il facilite la gestion des entrées et sorties du personnel tout en renforçant la sécurité des zones de travail.

Idéal pour les chantiers nécessitant un contrôle d'accès fiable et rapide.

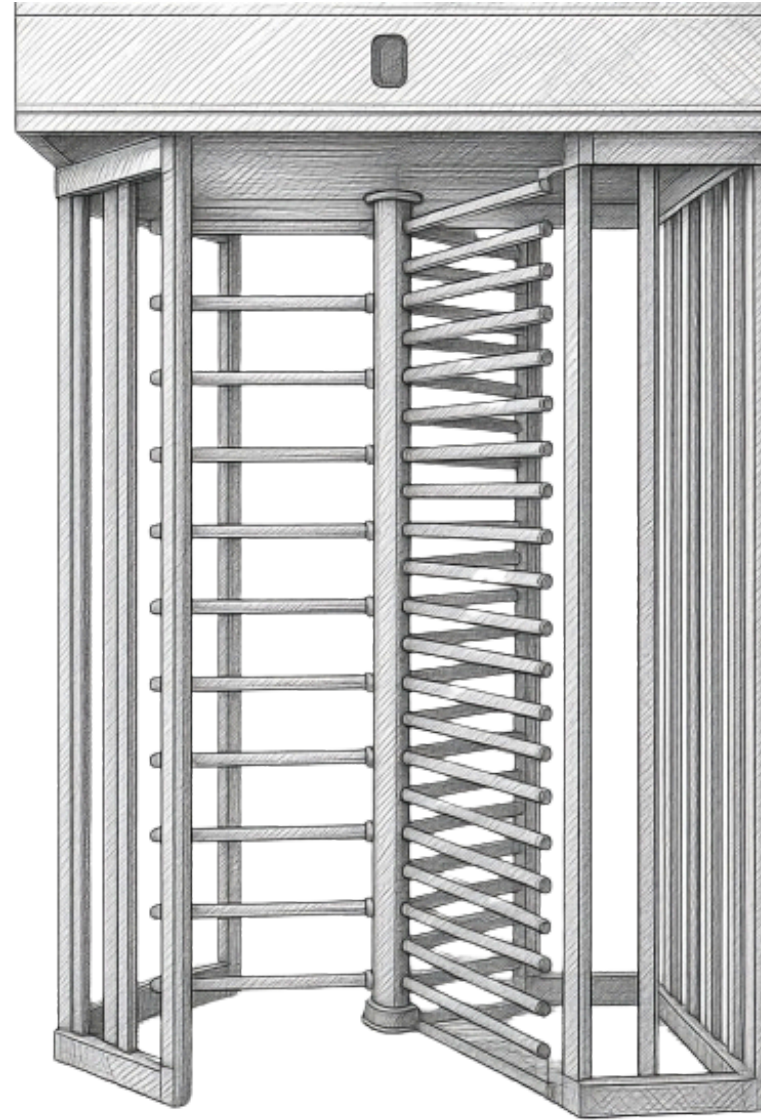

**Tarif de location :**  
665 € HT / mois



# ECHAFAUDAGE AL 8 ML

L'échafaudage Échafaudage aluminium 8 ml est conçu pour faciliter les travaux en hauteur en garantissant stabilité, sécurité et confort d'utilisation.

Robuste et simple à monter, il s'adapte parfaitement aux besoins des chantiers de construction, de rénovation et de maintenance. Sa structure en aluminium offre à la fois légèreté et résistance pour une utilisation efficace au quotidien.

**Tarif de location :**  
14,2 € HT / jours

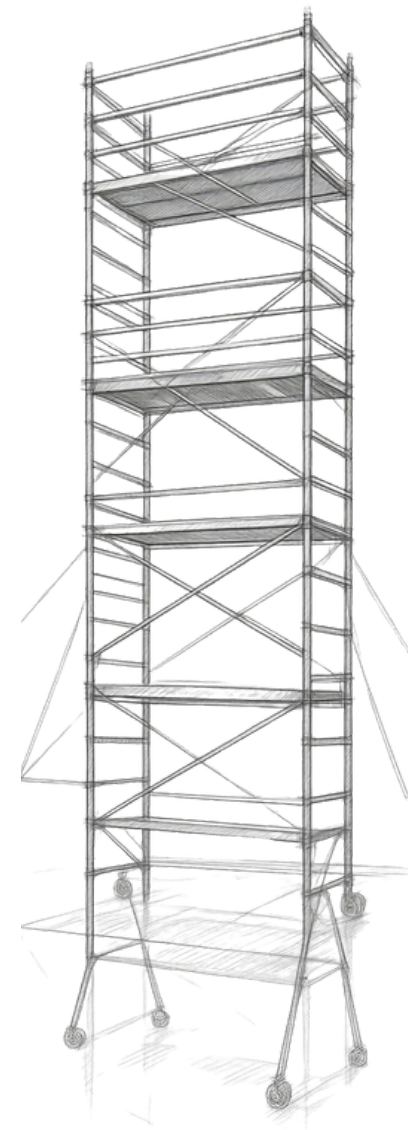

**2,95 m**  
Longueur

**198 kg**  
Poids max sur  
un plancher

Caractéristiques techniques :

- Largeur = 0,69 m



# ECHAFAUDAGE AL 4 ML

L'échafaudage Échafaudage aluminium 8 ml est conçu pour faciliter les travaux en hauteur en garantissant stabilité, sécurité et confort d'utilisation.

Robuste et simple à monter, il s'adapte parfaitement aux besoins des chantiers de construction, de rénovation et de maintenance. Sa structure en aluminium offre à la fois légèreté et résistance pour une utilisation efficace au quotidien.

**Tarif de location :**  
12 € HT / jours

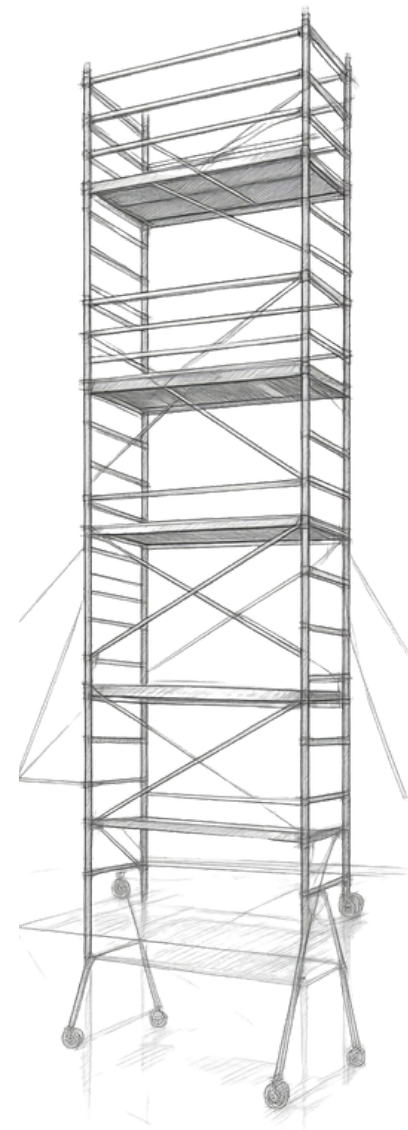

Caractéristiques techniques :

- Largeur = 0,69 m

**198 kg**  
Poids max sur  
un plancher

**2,95 m**  
Longueur

# EXTRACTEUR D'AIR

## Ventilateur centrifuge mobile gainable

Le ventilateur extracteur Sovelor V1 est conçu pour assurer la ventilation et l'extraction d'air sur chantier, en atelier ou dans les espaces confinés. Compact, robuste et facile à déplacer, il permet d'évacuer efficacement poussières, fumées, humidité et air vicié tout en garantissant une bonne circulation de l'air sur les zones de travail.

**Tarif de location :**  
25 € HT / jours



**10,5 Kg**  
Poids

**1250 m<sup>3</sup>/h**  
Débit d'air

### Caractéristiques techniques :

- Dimensions : 500 × 400 × 552 mm
- Pression maximale : 600 Pa

# TREUIL DE LEVAGE

Le treuil de levage est conçu pour faciliter les opérations de manutention et de levage de charges sur chantier. Robuste et simple d'utilisation, il permet de déplacer efficacement matériaux et équipements en hauteur tout en garantissant sécurité et stabilité.

Adapté aux besoins des professionnels du BTP, il offre performance et fiabilité pour les travaux de levage au quotidien.

**Tarif de location :**  
19 € HT / jours



# ELEVATEUR LG20

L'élevateur LG20 est conçu pour faciliter les opérations de levage et de manutention sur chantier. Robuste et performant, il permet de déplacer efficacement matériaux et équipements en hauteur tout en garantissant stabilité et sécurité.

Adapté aux besoins des professionnels du BTP, il offre une utilisation simple et efficace au quotidien.

**Tarif de location :**  
€ HT / jours

