

Technische Daten

Polar 2-75



Eigenschaften

- Serienmäßig mit 2 Schweißleisten (vorne/hinten)
- Ohne Aufpreis verfügbare Schweißleistenkonfigurationen: links/rechts
- Serienmäßig mit Doppelschweißung (2 Schweißdrähte) Optional ohne Aufpreis: Trennschweißung/Breitschweißung (10 mm)
- Einfach abnehmbare Silikonhalterungen für problemlose Reinigung
- Serienmäßig mit digitaler Zeitsteuerung mit Speicher für 10 Programme
- Serienmäßig mit Soft Air für optimalen Schutz von Produkt und Vakuumbbeutel
- Edelstahlgehäuse und flache Arbeitsplatte
- Wird mit 4 Einlegeplatten geliefert, für schnelleren Zyklus und optimale Produktpositionierung
- Schutzart IP-65

Optionen

- 1-2 Trennschweißung/Bi-Aktiv-Schweißung
- Sensorsteuerung
- ACS (Advanced Control System)
- Flüssigkeitskontrolle
- Begasung (inkl. Druckluftanschluss)
- Vorbereitung für externe Pumpe
- (Leichte) Beutelklemme

Zubehör

- Thermo-Etikettendrucker (nur in Kombination mit ACS)
- Schrägeinlegeplatte (für Flüssigkeiten und Pulver)
- Servicesatz für Standardwartung



Abmessungen mm

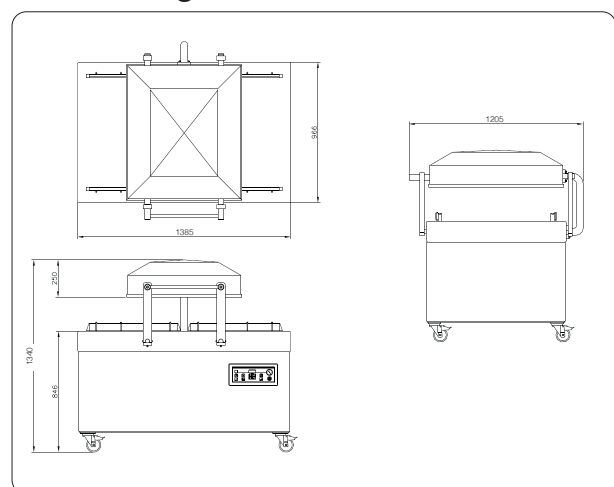

Spezifikationen	Polar 2-75	
Kammer LxBxH (mm)	750x620x250	
Maschine LxBxH (mm)	1205x1485x1340	
Spannung	400V-3-50Hz 230V-3-50Hz 220V-3-60Hz 200V-3-50/60Hz	
Pumpenkapazität 50 Hz/60 Hz (m3)	160 / 192	
Maschinenzyklus 50 Hz/60 Hz (s)	13 - 25 / 11 - 22	
Anschlusswert (kW)	4,0 - 4,8	
Gewicht (kg)	537	
Netto-Länge der Schweißnaht (mm)		
- Standard	2 x 620	
- Option	2 x 828	
Schweißleistenkonfiguration	standard	option
- Standardausführung		
- Option		